

Istruzioni per l'uso
Lavabiancheria

Manual de instrucciones
Lavadora

WE170P



Electrolux
PROFESSIONAL

INDICE

1. INFORMAZIONI DI SICUREZZA.....	3
2. DESCRIZIONE DEL PRODOTTO.....	8
3. DATI TECNICI.....	10
4. PANNELLO DEI COMANDI.....	12
5. PRIMA DI UTILIZZARE L'ELETTRODOMESTICO.....	14
6. PROGRAMMI.....	14
7. OPZIONI.....	17
8. IMPOSTAZIONI.....	18
9. UTILIZZO QUOTIDIANO.....	19
10. CONSIGLI E SUGGERIMENTI UTILI.....	22
11. PULIZIA E CURA.....	24
12. RISOLUZIONE DEI PROBLEMI.....	29
13. APERTURA D'EMERGENZA DELL'PORTA.....	31
14. VALORI DI CONSUMO.....	32
15. CONSIDERAZIONI SULL'AMBIENTE.....	34

PENSIAMO A TE

Grazie per aver acquistato un elettrodomestico Electrolux Professional. Hai scelto un prodotto che ha alle spalle decenni di esperienza professionale e innovazione. Ingegnoso ed elegante, è stato progettato pensando a te. Quindi, in qualsiasi momento lo utilizzi, avrai la certezza di ottenere sempre i migliori risultati. Benvenuto in Electrolux Professional.

Visita il nostro sito web www.electroluxprofessional.com/mypro/ per:



Ricevere consigli, scaricare i nostri opuscoli, eliminare eventuali anomalie, ottenere informazioni sull'assistenza e la riparazione:



Per registrare il vostro prodotto e ricevere un servizio migliore:



Acquistare accessori, materiali di consumo e ricambi originali per la vostra apparecchiatura:

ASSISTENZA CLIENTI E ASSISTENZA TECNICA

Consigliamo sempre l'impiego di ricambi originali.

Quando si contatta il nostro Centro di Assistenza Autorizzato, accertarsi di avere a disposizione i dati seguenti: Modello, numero dell'apparecchio (PNC), numero di serie.

Le informazioni sono riportate sulla targhetta identificativa.

⚠ Avvertenza/Attenzione - Importanti Informazioni per la sicurezza

ℹ Informazioni generali e suggerimenti

♻ Informazioni ambientali

Con riserva di modifiche.

1. ⚠️ INFORMAZIONI DI SICUREZZA

Leggere attentamente le istruzioni fornite prima di installare e utilizzare l'apparecchiatura. I produttori non sono responsabili di eventuali lesioni o danni derivanti da un'installazione o un uso scorretti. Conservare sempre le istruzioni in un luogo sicuro e accessibile per poterle consultare in futuro.

1.1 Sicurezza dei bambini e delle persone vulnerabili

- Questa apparecchiatura può essere usata da bambini a partire dagli 8 anni e da adulti con limitate capacità fisiche, sensoriali o mentali o con scarsa esperienza o conoscenza sull'uso dell'apparecchiatura, solamente se sorvegliati o se istruiti relativamente all'uso dell'apparecchiatura e se hanno compreso i rischi coinvolti.
- I bambini di età compresa fra i 3 e gli 8 anni e le persone con disabilità diffuse e complesse vanno tenuti lontani dall'apparecchiatura a meno che non vi sia una supervisione continua.
- Tenere lontani dall'apparecchiatura i bambini al di sotto dei 3 anni se non costantemente supervisionati.
- Non consentire ai bambini di giocare con l'apparecchiatura.
- Tenere gli imballaggi lontano dai bambini e smaltirli in modo adeguato.
- Tenere i detersivi al di fuori della portata dei bambini.
- Tenere i bambini e gli animali domestici lontano dall'apparecchiatura quando l'oblò è aperto.
- I bambini non devono eseguire interventi di pulizia e manutenzione sull'apparecchiatura senza essere supervisionati.

1.2 Installazione

- Questa apparecchiatura è prevista per un domestico e commerciale.

- Attenersi alle istruzioni fornite insieme all'apparecchiatura.
- Togliere tutto l'imballaggio e i bulloni per il trasporto.
- Tenere i bulloni di transito in un luogo sicuro. Se l'apparecchiatura va spostata in futuro dovranno essere nuovamente fissati per evitare che il cesto causi danni interni.
- Prestare sempre attenzione in fase di spostamento dell'apparecchiatura, dato che è pesante. Usare sempre i guanti di sicurezza e le calzature adeguate.
- Non installare o utilizzare l'apparecchiatura se è danneggiata.
- Assicurarsi che l'apparecchiatura sia stabile durante il trasporto.
- Assicurarsi che l'apparecchiatura sia scollegata dalla rete elettrica durante le operazioni di installazione, manutenzione e riparazione e che non venga ricollegata fino al termine dei lavori.
- Non installare o utilizzare l'apparecchiatura in ambienti in cui la temperatura è al di sotto di 0°C o all'aperto.
- Assicurarsi che tutti gli standard relativi alla salute e alla sicurezza vengano rispettati quando l'apparecchiatura viene installata in un ambiente commerciale/pubblico.
- Non installare l'apparecchiatura su una piattaforma mobile (ad es. su una nave).
- L'area di pavimento dove sarà installata l'apparecchiatura deve essere piana, stabile, resistente al calore e pulita.
- Accertarsi che l'aria circoli liberamente tra l'apparecchiatura e il pavimento.
- Le aperture di ventilazione alla base (ove previste) non devono essere ostruite da un tappeto.
- Regolare i piedini per disporre dello spazio necessario tra l'apparecchiatura e la moquette.
- Non installare l'apparecchiatura in un punto dove non è possibile aprire completamente la porta.

- Non collocare un contenitore sotto l'apparecchiatura per raccogliere possibili perdite. Contattare il Centro di Assistenza autorizzato per sapere quali accessori si possono utilizzare.

1.3 Collegamento elettrico

- L'apparecchiatura deve disporre di una messa a terra adeguata. Il produttore non è responsabile per le conseguenze dovute a un sistema di messa a terra errato.
- Utilizzare sempre una presa elettrica con contatto di protezione correttamente installata.
- Verificare che i parametri sulla targhetta siano compatibili con le indicazioni elettriche dell'alimentazione.
- Non utilizzare prese multiple e prolunghe.
- Accertarsi di non danneggiare la spina e il cavo.
- Se il cavo di alimentazione è danneggiato, deve essere sostituito dal produttore, dal Centro di Assistenza Autorizzato o da una persona qualificata per evitare situazioni di pericolo.
- Inserire la spina di alimentazione nella presa solo al termine dell'installazione. Verificare che la spina di alimentazione rimanga accessibile dopo l'installazione.
- Non toccare il cavo di alimentazione o la spina di alimentazione con la mani bagnate.
- Non tirare il cavo di alimentazione per scollegare l'apparecchiatura. Tirare sempre dalla spina.
- Solo per il Regno Unito e l'Irlanda: L'apparecchiatura è dotata di spina di alimentazione da 13 A. Se si rendesse necessario cambiare il fusibile della spina di alimentazione, utilizzarne uno da 13 A ASTA (BS 1362).

1.4 Collegamento dell'acqua

- Non danneggiare i tubi dell'acqua.

- L'apparecchiatura deve essere collegata correttamente all'impianto idrico con i nuovi tubi forniti. I vecchi tubi non devono essere riutilizzati.
- Prima di eseguire il collegamento a tubi nuovi, tubi non usati a lungo, dove sono stati eseguiti interventi di riparazione o sono stati inseriti dispositivi nuovi (misuratori dell'acqua, ecc.), lasciar scorrere l'acqua fino a che non sarà trasparente e limpida.
- La pressione di esercizio dell'acqua (minima e massima) deve essere compresa tra 0,5 bar (0.05 MPa) e 10 bar (1,0 MPa).
- Verificare che non vi siano perdite visibili durante e dopo il primo uso dell'apparecchiatura.

1.5 Utilizzo

- Non modificare le specifiche tecniche dell'apparecchiatura.
- Osservare le istruzioni di sicurezza riportate sulla confezione del detersivo.
- Rispettare il volume di carico massimo di 8 kg (consultare il capitolo "Tabella dei programmi").
- Non appoggiare o tenere liquidi o materiali infiammabili, né oggetti facilmente infiammabili sull'apparecchiatura, al suo interno o nelle immediate vicinanze.
- Accertarsi di rimuovere tutti gli oggetti metallici dalla biancheria.
- Non toccare il vetro dell'oblò quando è in corso un programma. Il vetro potrebbe essere caldo.

1.6 Pulizia e cura

- Prima di eseguire qualunque intervento di manutenzione, spegnere l'apparecchiatura ed estrarre la spina dalla presa.
- Non nebulizzare acqua né utilizzare vapore per pulire l'apparecchiatura.
- Pulire l'apparecchiatura con un panno inumidito e morbido. Utilizzare solo detersivi neutri. Non usare

prodotti abrasivi, spugnette abrasive, solventi od oggetti metallici.

1.7 Illuminazione interna



AVVERTENZA!

Rischio di lesioni.

- Radiazioni LED visibili: non guardare direttamente il fascio luminoso.
- Per sostituire la luce interna, contattare il Centro di Assistenza autorizzato.

1.8 Assistenza

- Per far riparare l'apparecchiatura, rivolgersi a un Centro di Assistenza Autorizzato. Utilizzare solo ricambi originali.
- Tenere presente che la riparazione autonoma o non professionale possono avere conseguenze sulla sicurezza e potrebbero invalidare la garanzia.
- I pezzi di ricambio seguenti saranno disponibili per 10 anni dopo l'interruzione della produzione del modello: motore e spazzole del motore, trasmissione tra motore e tamburo, pompe, ammortizzatori e molle, tamburo di lavaggio, albero del tamburo e relativi cuscinetti a sfera, riscaldatori ed elementi riscaldanti, comprese pompe di calore, tubazioni e relative attrezzature, compresi tubi flessibili, valvole, filtri e acquastop, circuiti stampati, display elettronici, pressostati, termostati e sensori, software e firmware compreso il software di reset, porta, cerniera della porta e guarnizioni, altre guarnizioni, gruppo di chiusura della porta, periferiche in plastica come i distributori di detersivi. Si prega di notare che alcuni di questi pezzi di ricambio sono disponibili solo per i riparatori professionisti e che non tutti i pezzi di ricambio sono rilevanti per tutti i modelli.
- Per quanto riguarda la lampada o le lampade all'interno di questo prodotto e le lampade di ricambio vendute separatamente: Queste lampade sono destinate a

resistere a condizioni fisiche estreme negli elettrodomestici, come temperatura, vibrazioni, umidità, o sono destinate a segnalare informazioni sullo stato operativo dell'apparecchio. Non sono destinate ad essere utilizzate in altre applicazioni e non sono adatte per l'illuminazione di ambienti domestici.

1.9 Smaltimento

- Staccare la spina dall'alimentazione elettrica e idrica.
- Tagliare il cavo elettrico dell'apparecchiatura e smaltirlo.
- Togliere il blocco porta per evitare che bambini o animali restino intrappolati nel cestello.

2. DESCRIZIONE DEL PRODOTTO

2.1 Panoramica apparecchiatura

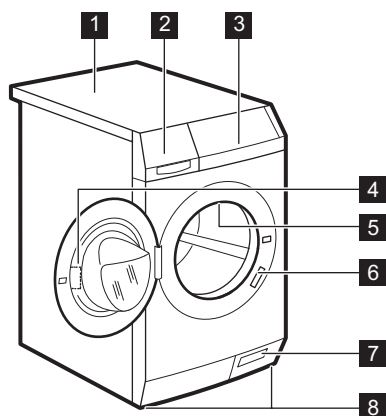

- 1 Piano di lavoro
- 2 Erogatore del detersivo
- 3 Pannello comandi
- 4 Maniglia dell'oblò
- 5 Luce interna
- 6 Targhetta dei dati
- 7 Filtro della pompa di scarico e apertura d'emergenza della porta
- 8 Per mettere in piano l'elettrodomestico

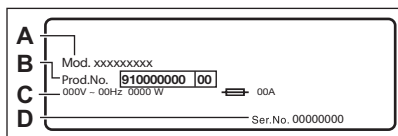

La targhetta identificativa riporta il nome del modello (A), il numero di prodotto (B), le classificazioni elettriche (C) e il numero di serie (D).

2.2 Accessori

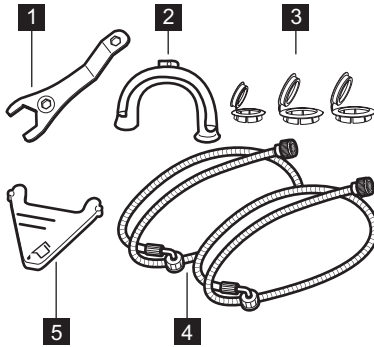

- 1 **Chiave**
Per rimuovere i bulloni per il trasporto.
- 2 **Supporto di plastica del tubo**
Per collegare il tubo di scarico al bordo del lavello.
- 3 **Tappi in plastica**
Per chiudere i fori sul retro del mobile una volta tolti i bulloni per il trasporto.
- 4 **Tubi di carico**
Per collegare l'apparecchiatura al rubinetto dell'acqua fredda e calda: tubo con tappo blu per l'acqua fredda e tubo con tappo rosso per l'acqua calda.
- 5 **Flap per detersivo liquido**
Per rallentare il flusso del detersivo liquido.

2.3 Disponibile presso il vostro rivenditore autorizzato

i Solo l'uso di accessori approvati da Electrolux garantisce la conformità agli standard di sicurezza dell'apparecchiatura. In caso di impiego di ricambi non approvati, i reclami non avranno seguito.

i Il kit per l'installazione in colonna può essere usato solo con le asciugabiancheria specificate nel foglietto. Vedere il foglietto allegato. Leggere attentamente le istruzioni fornite con l'accessorio.

Kit di installazione in colonna

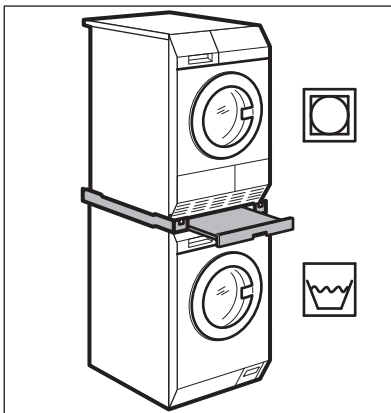

Piedistallo con cassetto

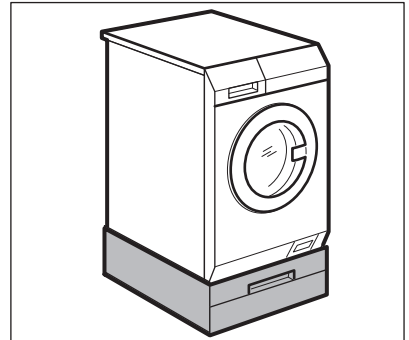

Per posizionare l'apparecchiatura più in alto, ad un'altezza che faciliti l'introduzione e l'estrazione della biancheria.

Il cassetto può essere utilizzato per conservare tutto ciò che riguarda la biancheria come ad es.: asciugamani, prodotti per la pulizia ed altro.

Leggere attentamente le istruzioni fornite con l'accessorio.

Kit di ancoraggio

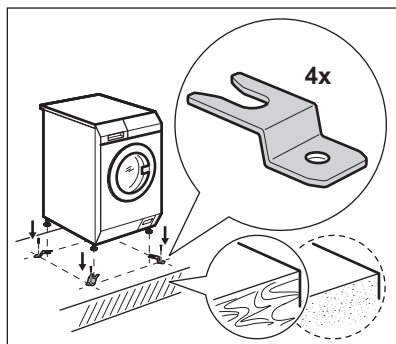

Se si installa l'apparecchiatura su una base di cemento, assicurarsi di aver ordinato il kit di ancoraggio appropriato.

Leggere attentamente le istruzioni fornite con l'accessorio.

Contenitore del detersivo esterno

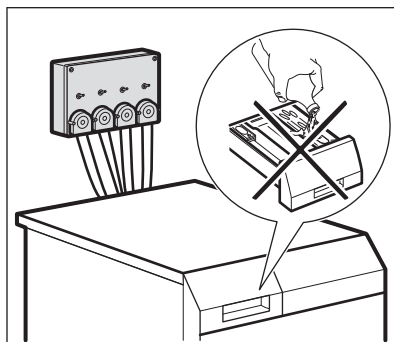

Il detersivo liquido può essere caricato automaticamente da un contenitore esterno.

Leggere attentamente le istruzioni fornite con l'accessorio.

3. DATI TECNICI

Dimensioni	Larghezza/Altezza/Profondità totale	59.7 cm /84.7 cm /64.6 cm
Collegamento elettrico	Tensione	230 V
	Potenza complessiva	2200 W
	Fusibile	10 A
	Frequenza	50 Hz
Livello di protezione dall'ingresso di particelle solide e umidità assicurato dal coperchio protettivo, tranne dove l'apparecchiatura a bassa tensione non ha una protezione contro l'umidità		IPX4
Pressione di alimentazione dell'acqua	Minimo	0,5 bar (0,05 MPa)
	Massimo	10 bar (1,0 MPa)
Collegamento dell'acqua ¹⁾		Acqua fredda Acqua calda ²⁾
Carico massimo	Cotone	8 kg

Velocità di centrifuga	Velocità massima di centrifuga	1351 giri/min
------------------------	--------------------------------	---------------

- 1) Collegare i tubi di carico dell'acqua a un rubinetto con filettatura 3/4" .
- 2) Assicurarsi che la temperatura dell'acqua calda dell'impianto domestico non sia superiore a 60 °C.



Il dispositivo funziona anche collegando solo il tubo dell'acqua fredda. Rimandiamo a "Caldo e freddo" nel capitolo Opzioni.

3.1 Collegamento elettrico

Al termine dell'installazione è possibile collegare la spina di rete alla presa di corrente.

La targhetta di identificazione e il capitolo "Dati tecnici" indicano i valori elettrici necessari. Assicurarsi che siano compatibili con l'alimentazione di rete.

Verificare che l'impianto elettrico domestico possa sopportare il carico massimo richiesto, tenendo conto anche di eventuali altri apparecchi in uso.

Collegare l'apparecchiatura a una presa elettrica con messa a terra.

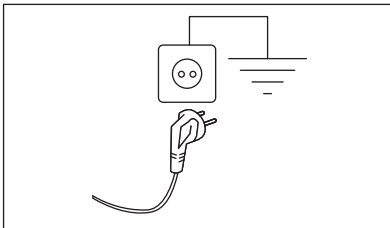

Il cavo di alimentazione deve essere facilmente accessibile dopo l'installazione dell'apparecchiatura.

Per qualsiasi intervento elettrico necessario per l'installazione di questa apparecchiatura, contattare il nostro Centro di Assistenza Autorizzato.

Il costruttore declina qualsiasi responsabilità per danni o lesioni causati dal mancato rispetto della suddetta norma di sicurezza.

4. PANNELLO DEI COMANDI

4.1 Descrizione del pannello dei comandi

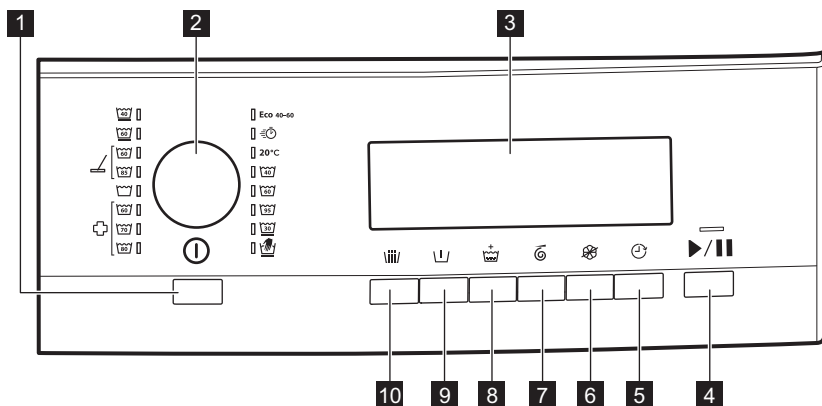





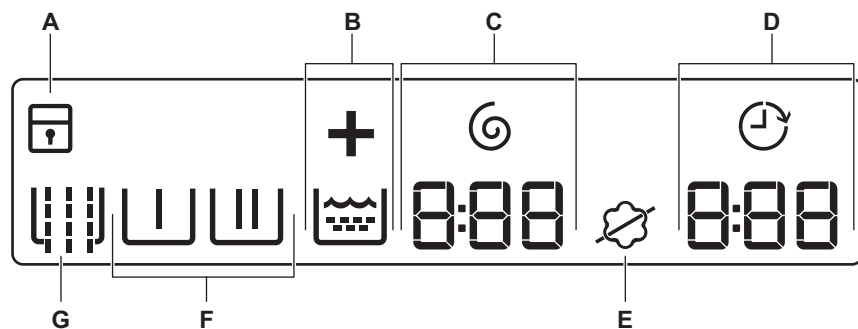













- | | |
|---------------------------------|----------------------------|
| 1 Auto Off tasto | 7 Spin time tasto |
| 2 Manopola dei programmi | 8 Extra rinse tasto |
| 3 Display | 9 Pre wash tasto |
| 4 tasto | 10 Sluice tasto |
| 5 Delay start tasto | |
| 6 No softener tasto | |

4.2 Display



Il display mostra:

A		La Sicurezza bambino è attivata.
		La Sicurezza bambino è disattivata.
B		Simbolo Extra rinse.  indica la fase di risciacquo e + si illumina quando viene selezionato Extra rinse.
C		Spia Spin time e simbolo. La cifra indica i minuti e i secondi.
D		Spia Delay start.
		Durata del programma All'avvio del programma, il tempo diminuisce con intervalli di 1 minuto. La cifra indica le ore e i minuti.
		Partenza ritardata Quando si preme il tasto della partenza ritardata, il display mostra l'ora di avvio corrispondente
		Codici allarme In caso di malfunzionamento dell'apparecchiatura, il display mostra i codici di allarme. Consultare la sezione "Risoluzione dei problemi".
		Sul display compare questo messaggio per alcuni secondi quando: <ul style="list-style-type: none"> • non si riesce ad impostare una funzione con il programma di lavaggio • quando si tenta di modificare il programma di lavaggio quando è in funzione.
		Il programma è terminato.
E		Simbolo ammorbidente: l'apparecchiatura carica l'ammorbidente in modo normale.
		Simbolo No softener: l'apparecchiatura non carica l'ammorbidente.

<p>I simboli delle fasi Quando si imposta un programma, tutti i simboli delle fasi relative al programma si accendono. All'avvio del programma, lampeggia solo il simbolo della fase in corso. Una volta terminata la fase, il simbolo rimane acceso in modo fisso.</p>		
F		Fase Pre wash
		Fase di lavaggio
		Fase di risciacquo
		Fase di centrifuga
G		Simbolo Sluice









5. PRIMA DI UTILIZZARE L'ELETTRODOMESTICO



1. Assicurarsi che tutti i dadi per il trasporto siano stati rimossi.
2. Assicurarsi che i collegamenti elettrici e idrici siano disponibili.
3. Versare 2 litri d'acqua nella vaschetta del detersivo per la fase di lavaggio. Ciò attiva il sistema di scarico.
4. Mettere una piccola quantità di detersivo nella vaschetta per la fase di lavaggio.
5. Impostare e avviare un programma per il cotone alla massima temperatura senza carico. In questo modo si rimuoveranno eventuali residui di lavorazione dal cesto e dalla vasca.

6. PROGRAMMI

6.1 Tabella dei programmi

Programma Gamma di temperatura 1)	Carico massimo 2) Velocità di centrifuga di riferimento Durata centrifuga	Descrizione del programma (Tipo di carico e livello di sporco)
Eco 40-60 40°C ³⁾	8 kg 1400 giri/min 540 secondi - 5 secondi	Cotone bianco e colorato sintetico. Capi normalmente sporchi. Il consumo di energia si riduce e la durata del programma di lavaggio viene allungata, garantendo buoni risultati di lavaggio.

Programma Gamma di temperatura 1)	Carico massimo 2) Velocità di centrifuga di riferimento Durata centrifuga	Descrizione del programma (Tipo di carico e livello di sporco)
 A freddo	4 kg 1200 giri/min 120 secondi - 5 secondi	Capi di cotone e sintetici, poco sporchi o indossati solo una volta.
Cotoni 	8 kg 1400 giri/min 360 secondi - 5 secondi	Cotone bianco Sporco normale e leggero. ⁴⁾
Cotoni 	8 kg 1400 giri/min 360 secondi - 5 secondi	Cotone colorato Sporco normale e leggero. ⁵⁾
Delicato 	4 kg 1200 giri/min 120 secondi - 5 secondi	Tessuti delicati quali ad esempio acrilici, viscosa e tessuti misti che richiedono un lavaggio più delicato. Capi normalmente e poco sporchi.
Lavaggio a mano  	2 kg 1200 giri/min 120 secondi - 5 secondi	Indumenti di lana lavabili a macchina, a mano e altri tessuti che riportano sull'etichetta il simbolo di "lavaggio a mano" ⁶⁾
Sintetici 	4 kg 1200 giri/min 120 secondi - 5 secondi	Capi in tessuti sintetici o misti. Capi normalmente sporchi.
Microfibra 	8 kg 1400 giri/min 240 secondi - 5 secondi	Programma per stracci, abiti da lavoro e programma speciale per microfibre. Il programma esegue una fase di pre-risciacquo automatica.

Programma Gamma di temperatura 1)	Carico massimo 2) Velocità di centrifuga di riferimento Durata centrifuga	Descrizione del programma (Tipo di carico e livello di sporco)
Risciacquo ed estrazione 	8 kg 1400 giri/min 540 secondi - 5 secondi	Per risciacquare e centrifugare la biancheria. Tutti i tessuti , eccetto lana e tessuti molto delicati. Ridurre la velocità di centrifuga in base al tipo di biancheria.
Disinfezione 	8 kg 1400 giri/min 360 secondi - 5 secondi	Questo programma rimuove gli acari della polvere e microrganismi simili. Il programma esegue una fase di pre-lavaggio automatica.

1) Se collegata, l'acqua calda viene caricata solo nel programma Normal Eco, Cotoni, Sintetici, Microfibra e Disinfezione quando la temperatura impostata raggiunge o supera i 40°C.

2) Per risultati ottimali si consiglia di utilizzare il carico massimo indicato per ciascun programma.

3) Secondo la norma UE 2019/2023 della Commissione, questo programma a 40 °C è in grado di pulire il bucato di cotone con un livello di sporco normale, dichiarato lavabile a 40 °C o 60 °C, insieme nello stesso ciclo.



Per la temperatura raggiunta nella lavanderia, la durata del programma e altri dati, consultare il capitolo "Valori di consumo".

I programmi più efficienti in termini di consumo energetico sono in genere quelli che funzionano a temperature più basse e durano più a lungo.

4) Utilizzare un detersivo con candeggina.

5) Utilizzare un detersivo senza candeggina.

6) Durante questo ciclo il cesto ruota lentamente per garantire un lavaggio delicato. Se sembra che il cesto non ruoti o non ruoti adeguatamente, non si tratta di un'anomalia.

Compatibilità delle opzioni programma

Programma	Sluice	Pre wash	Extra rinse	Spin time	No softener	Delay start
Eco 40-60		■	■	■	■	■
			■	■		■
Cotoni	■	■	■	■	■	■

Programma	Sluice	Pre wash	Extra rinse	Spin time	No softener	Delay start
Delicato 30 °C	■	■	■	■	■	■
Lavaggio a mano				■	■	■
Sintetici 40° - 60 °C	■	■	■	■	■	■
Microfibra	■ 1)	■	■	■	■	■
Risciacquo ed estrazione			■	■		■
Disinfezione	■	■ 1)	■	■	■	■

1) Questa opzione si attiva automaticamente e non si può eliminare dal programma.

Detersivi idonei per i programmi di lavaggio

Programma	Polvere universale ¹⁾	Liquido universale	Liquido per colorati	Delicati in lana	Speciale
Eco 40-60	▲	▲	▲	--	--
	--	▲	▲	--	--
Cotoni	▲	▲	▲	--	--
Delicato 	--	--	--	▲	▲
Lavaggio a mano	--	--	--	▲	▲
Sintetici  	▲	▲	▲	--	--
Microfibra	--	--	--	--	▲
Disinfezione	▲	▲	--	--	▲

1) A temperature superiori a 60 °C si consiglia l'uso di detersivo in polvere.

▲ = Consigliato

-- = Non consigliato

7. OPZIONI

7.1 Sluice

Premere questo tasto per aggiungere una fase di pre-risciacquo senza detersivo prima del lavaggio.

La spia corrispondente si accende .

7.2 Pre wash

Questa opzione consente di aggiungere una fase di prelavaggio ad un programma di lavaggio.

Utilizzare questa opzione per capi molto sporchi.

Quando si imposta questa opzione, la durata del programma aumenta.

La spia corrispondente si accende .

7.3 Extra rinse

Questa opzione consente di aggiungere dei risciacqui ad un programma di lavaggio.

Usare questa opzione per le persone allergiche ai detersivi e nelle zone in cui l'acqua è dolce.

La spia corrispondente si accende .

7.4 Spin time

Premendo questo tasto è possibile ridurre la durata della centrifuga. Una volta raggiunta la durata minima (5 secondi), riparte dalla durata massima.



La spia corrispondente si accende .

8. IMPOSTAZIONI

8.1 Segnali acustici

Viene emesso un segnale acustico quando:

- Si accende l'apparecchiatura.
- Si seleziona un programma.
- Si spegne l'apparecchiatura.
- Si premono i tasti.
- Al termine del programma.
- Se l'apparecchiatura presenta un problema.

Per **disattivare/attivare** i segnali acustici, premere contemporaneamente  e  per 6 secondi.



Se si disattivano i segnali acustici, gli stessi continueranno a funzionare in caso di malfunzionamento dell'apparecchiatura.

8.2 Sicurezza Bambini

Questa opzione consente di evitare che i bambini possano giocare con il pannello dei comandi.

7.5 No softener

Premere questo tasto per escludere il carico dell'ammorbidente.



La spia corrispondente si accende .



Premere nuovamente questo tasto, l'ammorbidente viene caricato normalmente.



La spia corrispondente si accende .

7.6 Delay start



Questa opzione consente di posticipare l'avvio di un programma da 30 minuti a 24 ore.

Il display mostra la spia    corrispondente.

- Per **attivare/disattivare** questa opzione, premere contemporaneamente i pulsanti  e  finché la spia corrispondente si accende sul display:

- : Sicurezza bambino attivata.
- : Sicurezza bambino disattivata.

Attivazione dell'opzione:

- Dopo aver premuto , le opzioni e il selettore dei programmi si bloccano.
- Prima di premere il tasto , non è possibile avviare l'apparecchiatura.





Se l'apparecchiatura è collegata ad una macchina a gettoni, la Sicurezza bambino si attiva automaticamente 5 minuti dopo l'avvio del programma.

8.3 Risciacqui extra permanenti

Questa opzione permette di impostare in modo permanente un extra risciacquo quando si imposta un nuovo programma.

- Per attivare/disattivare questa opzione, premere

contemporaneamente  e  finché
+
la spia  si accende/spegne.

9. UTILIZZO QUOTIDIANO



AVVERTENZA!

Fare riferimento ai capitoli sulla sicurezza.

9.1 Caricare la biancheria

1. Tirare la maniglia dell'oblò per aprirlo
2. Scuotere i capi prima di introdurli nell'apparecchiatura.
3. Mettere la biancheria nel cesto, un capo per volta.

Accertarsi di non mettere troppa biancheria nel cesto.

4. Chiudere l'oblò.

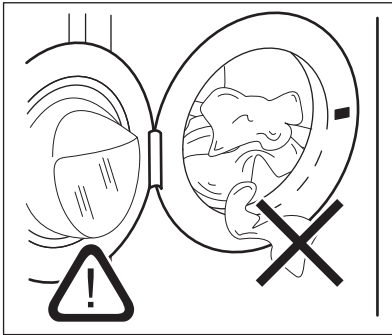

ATTENZIONE!

Assicurarsi che non vi sia della biancheria tra la guarnizione e l'oblò. Sussiste il rischio di perdite di acqua o di arrecare danno alla biancheria.

9.2 Installazione del flap per detersivo liquido

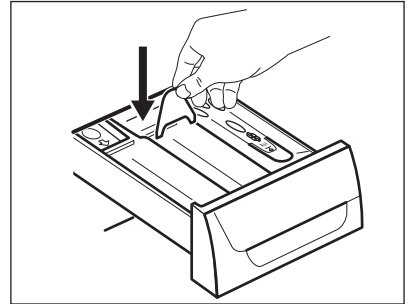

- Aprire il contenitore del detersivo.
- Installare il flap per il detersivo liquido nella vaschetta .

9.3 Uso di detersivi ed additivi

1. Dosare il detersivo e l'ammorbidente.
2. Versare il detersivo e l'ammorbidente nelle rispettive vaschette.
3. Chiudere delicatamente il cassetto del detersivo

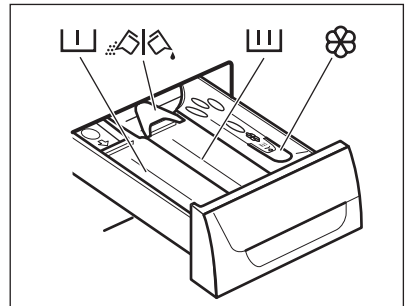

9.4 Scomparti del detersivo



ATTENZIONE!

Utilizzare solo detersivi specifici per lavabiancheria.



Osservare sempre le istruzioni riportate sulle confezioni dei detersivi.

	Vaschetta del detersivo per la fase di prelavaggio.
	Vaschetta del detersivo per la fase di lavaggio.
	Vaschetta degli additivi liquidi (ammorbidente, inamidante).
	Inserto per detersivo liquido o in polvere.

9.5 Detersivo liquido o in polvere

- Posizione A per il detersivo in polvere (impostazione dalla fabbrica).
- Posizione B per il detersivo liquido.



Con il detersivo liquido:

- Non utilizzare detersivi in gel o densi.
- Non versare il liquido oltre il livello massimo.
- Non impostare la fase di prelavaggio.
- Non impostare la partenza ritardata.

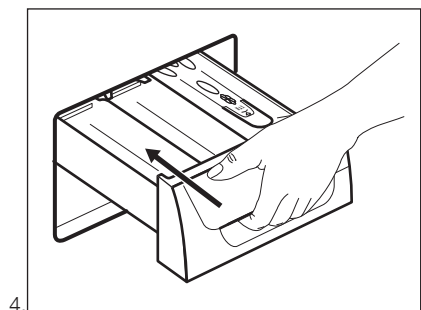
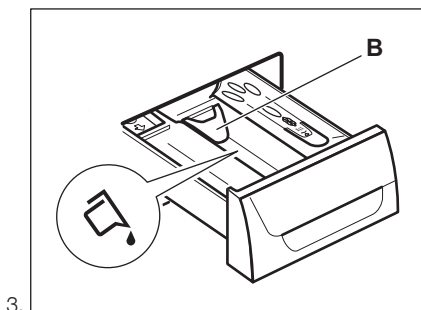
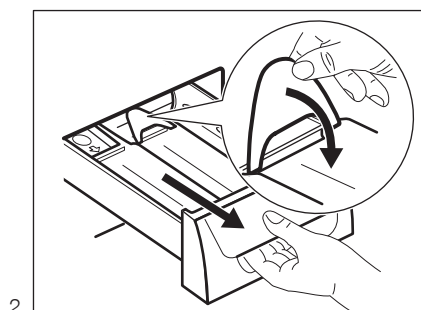
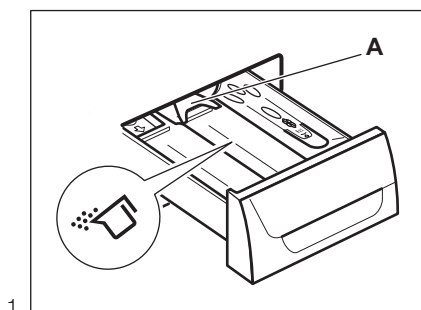

9.6 Attivazione dell'apparecchiatura

Premere il tasto  per accendere l'apparecchiatura. Viene emesso un segnale acustico (se attivo).

9.7 Impostazione di un programma

1. Ruotare il selettore dei programmi e impostare il programma:
 - La spia del programma corrispondente si accende. Viene emesso un segnale acustico (se attivo).
 - La spia del tasto  lampeggia.
 - Il display mostra la durata del programma e le spie delle fasi del programma.
2. Se necessario, modificare la durata della centrifuga e aggiungere le opzioni disponibili. Quando si attiva un'opzione, la spia dell'opzione impostata si accende.

 Nel caso di errori nell'impostazione, il display mostra il messaggio **E r r**.

9.8 Avvio di un programma

Premere il tasto .

- La spia del tasto  smette di lampeggiare e rimane accesa.
- La spia della fase in corso inizia a lampeggiare sul display.
- Il programma si avvia e l'oblò si blocca.
- Quando l'apparecchiatura carica acqua, la pompa di scarico rimane in funzione per breve tempo.

 Dopo circa 15 minuti dall'avvio del programma:



- L'apparecchiatura può regolare automaticamente la durata del programma a seconda del carico di biancheria.
- Il display mostra il nuovo tempo prima della fine.



9.9 Avvio del programma con partenza ritardata

1. Premere ripetutamente Delay start finché il display non mostra il ritardo che si desidera impostare.

La spia corrispondente si accende sul display .



2. Premere :
 - L'apparecchiatura inizia il conto alla rovescia.
 - Appena è completato il conto alla rovescia, il programma si avvia automaticamente.

 È possibile annullare o modificare l'impostazione della partenza ritardata prima di premere . Per annullare la partenza ritardata:

- Premere  per mettere l'apparecchiatura in pausa.
- Premere Delay start finché il display mostra .
- Premere nuovamente  per avviare immediatamente il programma.



9.10 Come annullare la partenza ritardata

Per annullare la partenza ritardata:

1. Premere il tasto  per mettere l'apparecchiatura in pausa. La spia corrispondente lampeggia.
2. Premere ripetutamente il tasto Delay start fino a quando il display visualizza .
3. Premere nuovamente il tasto  per avviare il programma immediatamente.

9.11 Interruzione di un programma e modifica delle opzioni

È possibile modificare solo alcune opzioni prima che si attivino.

1. Premere .
 - La spia lampeggia.
 2. Modifica delle opzioni.
 3. Premere nuovamente .
- Il programma prosegue.

 Se l'apparecchiatura è collegata ad una macchina a gettoni, è possibile interrompere un programma solo 5 minuti dopo l'avvio dello stesso. Trascorso questo tempo, la Sicurezza bambino si attiva automaticamente.

9.12 Annullamento di un programma in corso

1. Premere il tasto  per alcuni secondi per annullare il programma e per spegnere l'apparecchiatura.

 **AVVERTENZA!**
Nel caso in cui l'apparecchiatura abbia già caricato l'acqua, la porta rimane bloccata.

2. Premere nuovamente lo stesso tasto per far riavviare l'apparecchiatura. A questo punto è possibile impostare un nuovo programma di lavaggio.

 Prima di iniziare il nuovo programma, l'apparecchiatura potrebbe scaricare l'acqua. In tal caso, accertarsi che il detersivo sia ancora nella vaschetta corrispondente, in caso contrario aggiungere di nuovo il detersivo.

9.13 Al termine del programma

L'apparecchiatura si ferma automaticamente.

Il display  si accende.

La spia del tasto  si spegne.



L'oblò si sblocca.

1. Aprire l'oblò.
2. Togliere la biancheria dall'apparecchiatura. Assicurarsi che il cesto sia vuoto.
3. Chiudere il rubinetto dell'acqua.
4. Premere il tasto  per alcuni secondi per spegnere l'apparecchiatura.

Tenere l'oblò socchiuso per evitare muffa e cattivi odori.

9.14 Opzione SPEGNIMENTO AUTOMATICO

L'opzione SPEGNIMENTO AUTOMATICO disattiva automaticamente l'apparecchiatura per ridurre il consumo di energia quando:

- Non si usa l'apparecchiatura da 5 minuti prima di premere il tasto .
- Premere il tasto  per accendere nuovamente l'apparecchiatura.
- Dopo 5 minuti dal termine del programma di lavaggio
Premere il tasto  per accendere nuovamente l'apparecchiatura.
Il display mostra il tempo dell'ultimo programma impostato.
Ruotare il selettore dei programmi per impostare un nuovo ciclo.

10. CONSIGLI E SUGGERIMENTI UTILI

 **AVVERTENZA!**
Fare riferimento ai capitoli sulla sicurezza.

10.1 Il caricamento del bucato

- Dividere il bucato in: bianchi, colorati, sintetici, delicati e lana.
- Seguire le istruzioni di lavaggio riportate sulle etichette dei capi.
- Non lavare insieme capi bianchi e colorati.
- Alcuni capi colorati potrebbero perdere colore al primo lavaggio. Si consiglia di lavarli separatamente le prime due volte.
- Rivoltare i tessuti multi-strato, i capi in lana e quelli con immagini stampate.

- Lavare e pre-trattare le macchie ostinate con un detersivo idoneo prima di introdurre il cesto.
- Fare attenzione alle tende. Rimuovere i ganci e mettere le tende in un sacchetto di lavaggio o nelle federe.
- Non lavare capi senza orlo o strappati. Utilizzare una retina per lavare piccoli capi e/o capi delicati (ad es. reggiseni con ferretto, cinture, calze, lacci, nastri, ecc.).

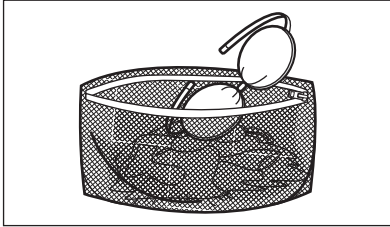

- Un carico molto ridotto può causare problemi di equilibrio durante la fase di centrifuga, il che può portare a vibrazioni eccessive. Qualora ciò si verifici:
 - interrompere il programma e aprire l'oblò (rimandiamo al capitolo "Uso quotidiano");
 - ridistribuire manualmente il carico in modo che i capi siano disposti in modo uniforme all'interno della vasca;
 - premere il  pulsante. La fase di centrifuga continua.
- Abbottonare le federe, chiudere cerniere, ganci e bottoni. Chiudere cinture, cordoni, lacci, nastri e altri elementi allentati.
- Svuotare le tasche e distendere gli indumenti.

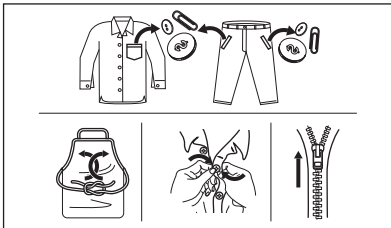

10.2 Macchie ostinate

Per alcune macchie, acqua e detersivo non è sufficiente.

Consigliamo di pre-trattare tali macchie prima di mettere i capi nell'apparecchiatura.

Sono disponibili degli smacchiatori speciali. Usare uno smacchiatore speciale adatto al tipo di macchia e tessuto.

Non spruzzare lo smacchiatore sugli indumenti vicino all'apparecchio in quanto corrosivo per le parti in plastica.

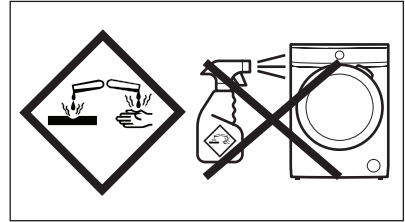

10.3 Tipo e quantità di detersivo.

La scelta del detersivo e l'uso di quantità corrette non solo influisce sulle prestazioni di lavaggio, ma aiuta anche ad evitare sprechi e a proteggere l'ambiente:

- Usare solo detersivi e altri additivi adatti ai lavaggi in lavabiancheria: Per prima cosa, attenersi a queste regole generiche:
 - detersivi in polvere per tutti i tipi di tessuto, esclusi i delicati. Optare per i detersivi in polvere che contengono candeggina per i bianchi e per l'igienizzazione del bucato,
 - detersivo liquido, preferibilmente per programmi di lavaggio a bassa temperatura (60 °C max.), per tutti i tipi di tessuto o speciali per la lana.
- La scelta e la quantità di detersivo dipenderà da: tipo di tessuto (delicati, lane, cotone, ecc.), colore dei vestiti, dimensione del carico, grado di sporcizia, temperatura di lavaggio e durezza dell'acqua utilizzata.
- Attenersi alle istruzioni sulla confezione dei detersivi o di altri prodotti senza superare il livello massimo indicato (**MAX**).
- Non mischiare tipi diversi di detersivi.
- Utilizzare una quantità minore di detersivo se:
 - si lava poca biancheria,

- la biancheria è poco sporca,
- si forma molta schiuma durante il lavaggio.
- Quando si usano capsule o pastiglie di detersivo, metterle sempre all'interno del cestello, non nel cassetto del detersivo.

Una quantità insufficiente di detersivo può causare:

- risultati di lavaggio insoddisfacenti,
- l'ingrigimento del carico di lavaggio,
- vestiti unti,
- muffa all'interno dell'apparecchiatura.

Una quantità eccessiva di detersivo può causare:

- formazione di schiuma,
- riduzione dell'effetto del lavaggio,
- risciacquo inadeguato,
- un maggiore impatto sull'ambiente.

10.4 Consigli ecologici

Per ridurre i consumi di acqua ed energia e contribuire alla protezione dell'ambiente, osservare le seguenti indicazioni:

- Per la biancheria normalmente sporca, è possibile evitare il **prelavaggio** per limitare i consumi di detersivo e acqua (con effetti positivi anche sull'ambiente).
- Caricando l'apparecchiatura alla **capacità massima indicata per ogni programma è possibile ridurre il consumo di energia e di acqua.**

11. PULIZIA E CURA



AVVERTENZA!

Fare riferimento ai capitoli sulla sicurezza.

11.1 Programma di pulizia periodica

La pulizia periodica aiuta a prolungare la durata dell'apparecchiatura.

Dopo ogni ciclo, tenere lo sportello e il cassetto del detersivo leggermente socchiusi per far circolare l'aria e asciugare l'umidità all'interno dell'apparecchiatura. In questo modo si eviteranno muffe e odori.

- Con un pretrattamento adeguato, è possibile eliminare le macchie difficili o lo sporco più evidente in modo da eseguire il lavaggio a una temperatura più bassa.
- Per utilizzare la giusta quantità di detersivo, rimandiamo alla quantità indicata dal produttore del detersivo. Controllare inoltre la durezza dell'acqua del proprio sistema domestico. Fare riferimento a "Durezza dell'acqua".
- Impostare la **velocità di centrifuga massima possibile** per i programmi di lavaggio selezionati prima di **asciugare il bucato nell'asciugabiancheria**. In questo modo si risparmia energia durante l'asciugatura.

10.5 Durezza dell'acqua

Se la durezza dell'acqua locale è alta o moderata, consigliamo di usare un decalcificatore dell'acqua per lavabiancheria. Nelle zone in cui l'acqua è dolce non è necessario usare un decalcificatore dell'acqua.

Per conoscere il livello di durezza dell'acqua locale contattare l'ente erogatore locale.

Utilizzare la quantità corretta di decalcificatore. Osservare le istruzioni riportate sulle confezioni del prodotto.

Se l'apparecchiatura non viene utilizzata per un lungo periodo di tempo, chiudere il rubinetto dell'acqua e staccare la spina.

Programma indicativo di pulizia periodica

Disincrostazione	Due volte l'anno
Lavaggio di manutenzione	Una volta al mese
Pulizia della guarnizione dell'oblò	Ogni due mesi
Pulizia del cesto	Ogni due mesi
Pulizia del cassetto del detersivo	Ogni due mesi

Pulizia del filtro della pompa di scarico	Due volte l'anno
Pulizia del tubo di carico e del filtro della valvola	Due volte l'anno

I paragrafi seguenti spiegano come si deve pulire ogni parte.

11.2 Rimuovere gli oggetti estranei

- i** Assicurarsi che le tasche siano vuote e che tutti gli elementi sciolti siano legati prima di eseguire il ciclo. Fare riferimento alla sezione "Carico di biancheria" in "Consigli e suggerimenti utili".

Rimuovere eventuali oggetti estranei (come clip di metallo, bottoni, monete, ecc.) che si possono trovare nella guarnizione della porta, nei filtri e nel tamburo. Fare riferimento ai paragrafi "Guarnizione della porta con doppio elemento di blocco dell'estremità", "Pulizia del cestello", "Pulizia della pompa di scarico" e "Pulizia del tubo di carico e del filtro della valvola". Se necessario, contattare il Centro di Assistenza Autorizzato.

11.3 Pulizia esterna

Pulire l'apparecchiatura esclusivamente con acqua tiepida saponata. Asciugare perfettamente tutte le superfici. Non utilizzare spugne abrasive o materiale abrasivo.

- !** **ATTENZIONE!**
Non utilizzare alcol, solventi o prodotti chimici.

- !** **ATTENZIONE!**
Non usare le superfici metalliche con detersivi a base di cloro.

11.4 Decalcificazione

Se la durezza dell'acqua locale è alta o moderata, consigliamo di usare un

decalcificatore dell'acqua per lavabiancheria.

Controllare regolarmente il cesto per evitare la formazione di calcare e ruggine.

Per rimuovere particelle di ruggine utilizzare solo prodotti per lavabiancheria. Farlo separatamente dal lavaggio.

- i** Osservare le istruzioni riportate sulle confezioni dei prodotti.

11.5 Pulizia di mantenimento

Con i programmi a bassa temperatura è possibile che parte del detersivo resti nel cesto. Eseguire un lavaggio di manutenzione a intervalli regolari. Per farlo:

- Togliere tutta la biancheria dal cesto.
- Selezionare il programma cotone con la temperatura più alta con una piccola quantità di detersivo.

11.6 Guarnizione dell'oblò

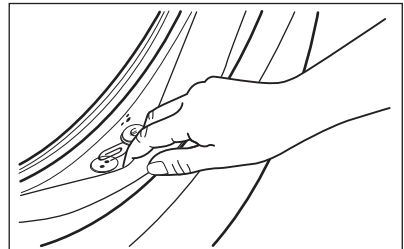

Controllare regolarmente la guarnizione e rimuovere tutti gli oggetti presenti nella parte interna.

11.7 Pulizia del cesto

Controllare regolarmente il cesto per evitare la formazione di calcare e ruggine. Utilizzare soltanto prodotti adatti a rimuovere la ruggine dal cesto.

Noi consigliamo di:

1. Pulire il cesto con un prodotto adatto all'acciaio inossidabile.
2. Avviare un programma breve per cotone alla massima temperatura con una quantità ridotta di detersivo.

11.8 Pulizia del contenitore del detersivo

1.

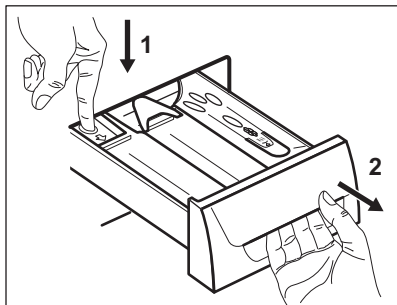

2.

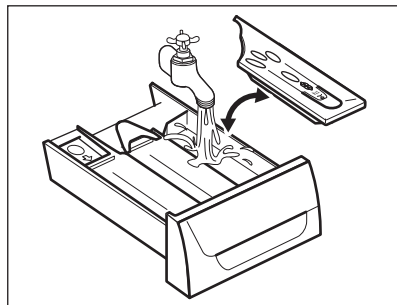

3.

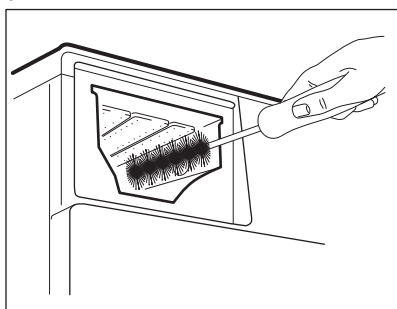

4.

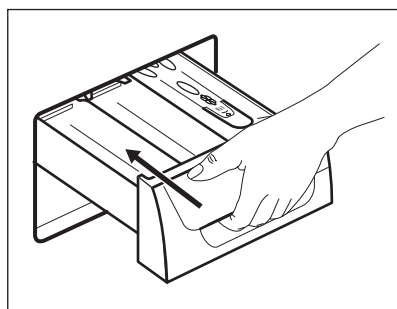

11.9 Pulizia del filtro di scarico



Non pulire il filtro di scarico se l'acqua presente nell'apparecchiatura è calda.



Controllare a intervalli regolari il filtro della pompa di scarico e verificare che sia pulito.



Ripetere i passaggi 2 e 3 fino a che l'acqua non smette di fuoriuscire.

1.

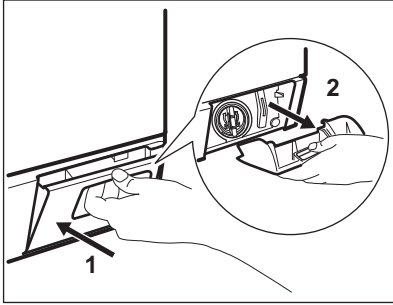

2.

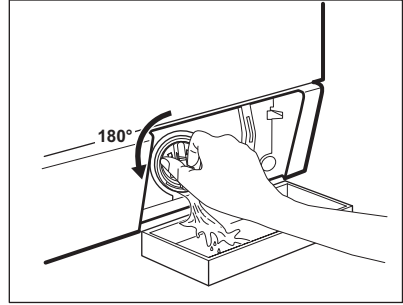

3.

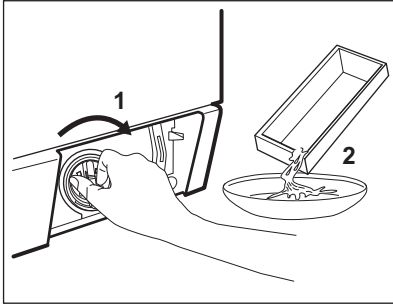

4.

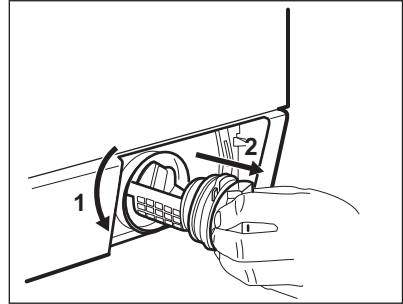

5.

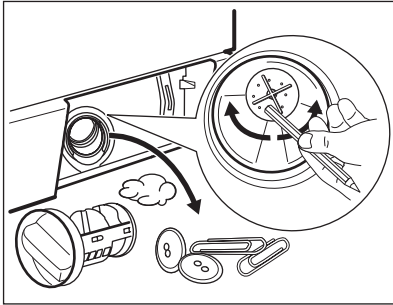

6.

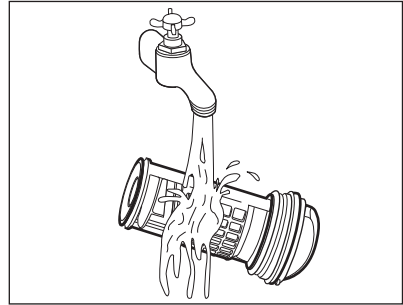

7.

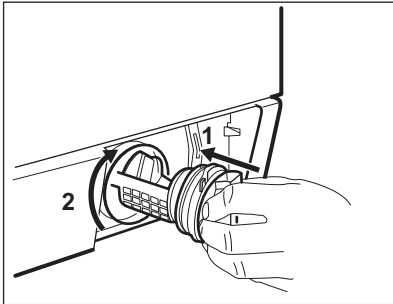

8.

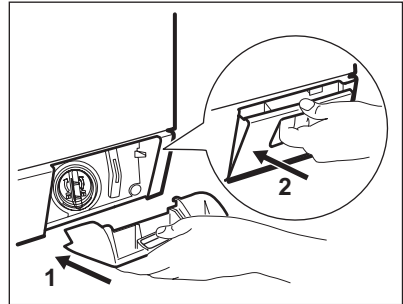

11.10 Pulizia dei tubi di carico e dei filtri della valvola

Pulire regolarmente entrambi i tubi di carico (per l'acqua calda e fredda) ed entrambi i filtri della valvola.

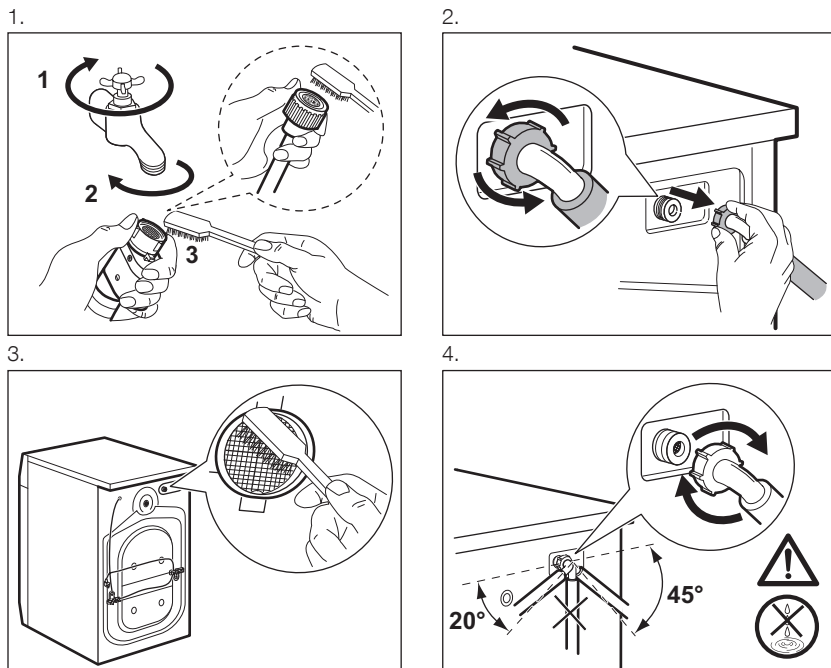

11.11 Scarico di emergenza

In caso di guasto, l'apparecchiatura non è in grado di scaricare l'acqua.

In tal caso, eseguire i punti da (1) a (9) del capitolo "Pulizia del filtro di scarico". Se necessario, pulire la pompa.

Quando si scarica l'acqua utilizzando la procedura di scarico di emergenza, è necessario attivare di nuovo il sistema di scarico:

1. Quando si scarica l'acqua utilizzando la procedura di scarico di emergenza, è necessario attivare di nuovo il sistema di scarico: Versare 2 litri d'acqua nello scomparto del lavaggio principale del contenitore del detersivo.

2. Avviare il programma per scaricare l'acqua

11.12 Precauzioni antigelo

Se si installa l'apparecchiatura in un luogo in cui la temperatura può scendere al di sotto di 0°C, togliere l'acqua residua dal tubo di carico dell'acqua e dalla pompa di scarico.

1. Scollegare la spina dalla presa di corrente.
2. Chiudere il rubinetto dell'acqua.
3. Sistemare le due estremità del tubo di carico in un contenitore e lasciare che l'acqua fluisca fuori dal tubo.
4. Svuotare la pompa di scarico. Fare riferimento alla procedura per lo scarico di emergenza.

5. Quando la pompa di scarico è vuota, rimontare il tubo di carico.



AVVERTENZA!

Accertarsi che la temperatura sia superiore a 0°C prima di utilizzare nuovamente l'apparecchiatura. Il produttore declina ogni responsabilità per danni causati da basse temperature.

12. RISOLUZIONE DEI PROBLEMI



AVVERTENZA!

Fare riferimento ai capitoli sulla sicurezza.

12.1 Codici di allarme e possibili guasti

L'apparecchiatura non si avvia o si blocca durante il funzionamento. Cercare dapprima di risolvere il problema (fare riferimento alla tabella).



AVVERTENZA!

Scollegare la spina dalla presa di corrente prima di eseguire qualsiasi controllo.

In alcuni casi il display visualizza un codice allarme e il pulsante  può lampeggiare continuamente:

Problema	Possibile soluzione
E 10 L'apparecchiatura non carica l'acqua in modo appropriato.	<ul style="list-style-type: none"> • Controllare che il rubinetto dell'acqua sia aperto. • Controllare che la pressione dell'acqua di alimentazione non sia troppo bassa. Per ottenere informazioni a questo proposito, contattare l'ente erogatore locale. • Controllare che il rubinetto dell'acqua non sia ostruito. • Assicurarsi che i filtri dei tubi di carico e i filtri delle valvole non siano ostruiti. Vedere il capitolo "Pulizia e cura". • Verificare che i tubi di carico dell'acqua non siano attorcigliati, danneggiati o piegati. • Verificare che i collegamenti dei tubi di carico dell'acqua siano corretti.
E20 L'apparecchiatura non scarica l'acqua.	<ul style="list-style-type: none"> • Assicurarsi che lo scarico del lavello non sia ostruito. • Assicurarsi che il tubo di scarico non sia attorcigliato o piegato. • Assicurarsi che il filtro di scarico non sia ostruito. Se necessario, pulire il filtro. Vedere il capitolo "Pulizia e cura". • Controllare che il raccordo del tubo di scarico sia corretto. • Se si imposta un programma senza fase di scarico, impostare anche il programma di scarico. • Se si imposta un'opzione che termina con acqua nella vasca, impostare anche il programma di scarico.

<p>E40 L'oblò dell'apparecchiatura è aperto o non è chiuso correttamente.</p>	<ul style="list-style-type: none"> • Assicurarsi che l'oblò sia chiuso correttamente.
<p>E91 Guasto interno. Assenza di comunicazione tra gli elementi elettronici dell'apparecchiatura.</p>	<ul style="list-style-type: none"> • Il programma non si è concluso correttamente o l'apparecchiatura si è fermata troppo presto. Spegnere e riaccendere l'apparecchiatura. • In caso di ricomparsa del codice allarme, contattare il Centro Assistenza Autorizzato.
<p>EHD L'alimentazione di rete è instabile.</p>	<ul style="list-style-type: none"> • Attendere che si stabilizzi.

Se il display mostra altri codici di allarme, disattivarli e attivare l'apparecchiatura. Se il problema persiste, contattare il Centro Assistenza Autorizzato.

In caso di problema diverso con la lavatrice, vedere la tabella di seguito per le possibili soluzioni.

Problema	Possibile soluzione
<p>Il programma non si avvia.</p>	<ul style="list-style-type: none"> • Assicurarsi che la spina sia collegata alla presa elettrica. • Controllare che l'oblò dell'apparecchiatura sia chiuso. • Assicurarsi che il fusibile non sia danneggiato nella scatola fusibili. • Assicurarsi di aver premuto il tasto . • Se è stata impostata la partenza ritardata, annullare l'impostazione o attendere il termine del conto alla rovescia. • Disattivare la funzione Sicurezza bambini, se attiva. • Controllare la posizione della manopola sul programma selezionato.
<p>L'apparecchiatura carica e scarica l'acqua immediatamente.</p>	<ul style="list-style-type: none"> • Assicurarsi che il tubo di scarico sia nella posizione corretta. Il tubo flessibile potrebbe essere posizionato troppo basso. Vedere il capitolo "Istruzioni di installazione".
<p>La fase di centrifuga non si avvia o il ciclo di lavaggio dura più a lungo del normale.</p>	<ul style="list-style-type: none"> • Assicurarsi che il filtro di scarico non sia ostruito. Se necessario, pulire il filtro. Vedere il capitolo "Pulizia e cura". • Sistemare i capi nella vasca manualmente e riavviare la fase di centrifuga. Questo problema può essere causato da problemi di bilanciamento.
<p>Presenza di acqua sul pavimento.</p>	<ul style="list-style-type: none"> • Assicurarsi che i giunti dei tubi dell'acqua siano serrati e che non vi siano perdite d'acqua. • Verificare che i tubi di carico e/o scarico dell'acqua non siano danneggiati. • Assicurarsi di utilizzare il detersivo corretto, nella quantità corretta.

Problema	Possibile soluzione
Non è possibile aprire l'oblò dell'apparecchiatura.	<ul style="list-style-type: none"> • Verificare che non sia stato selezionato un programma di lavaggio che si conclude con l'acqua nella vasca. • Assicurarsi che il programma di lavaggio sia terminato.
L'apparecchiatura emette un rumore anomalo e vibra.	<ul style="list-style-type: none"> • Verificare che l'apparecchiatura sia livellata correttamente. Vedere il capitolo "Istruzioni di installazione". • Assicurarsi che la confezione e/o i bulloni per il trasporto siano stati rimossi. Vedere il capitolo "Istruzioni di installazione". • Aggiungere altro bucato nel cesto. Il carico potrebbe essere insufficiente.
Il ciclo è più breve del tempo visualizzato.	<ul style="list-style-type: none"> • L'apparecchiatura calcola un nuovo orario in base al carico del bucato.
I risultati del lavaggio non sono soddisfacenti.	<ul style="list-style-type: none"> • Aumentare la quantità di detersivo o utilizzare un detersivo diverso. • Utilizzare prodotti speciali per rimuovere le macchie più ostinate prima di lavare il bucato. • Accertarsi di impostare la temperatura corretta. • Ridurre il carico di bucato.
Troppa schiuma nel cesto durante il ciclo di lavaggio.	<ul style="list-style-type: none"> • Ridurre la quantità di detersivo.
Dopo il ciclo di lavaggio ci sono alcuni residui di detersivo del cassetto del detersivo.	<ul style="list-style-type: none"> • Verificare che l'aletta si trovi nella posizione corretta (SU per detersivo in polvere - GIÙ per detersivo liquido). • Verificare di aver utilizzato il cassetto del detersivo in linea con le indicazioni fornite nel presente manuale dell'utente.
La luce del cesto non si accende.	<ul style="list-style-type: none"> • Assicurarsi che la lampadina al LED non sia bruciata. Per sostituirla, contattare il Centro Assistenza Autorizzato.

Dopo il controllo, attivare l'apparecchiatura. Il programma riprende dal punto in cui era stato interrotto.

Se il problema dovesse ripresentarsi, contattare il Centro Assistenza Autorizzato.

Le informazioni necessarie per il Centro di Assistenza si trovano sulla targhetta dei dati.

13. APERTURA D'EMERGENZA DELL'PORTA

In caso di un'interruzione di corrente o di un guasto all'apparecchiatura l'oblò rimane bloccato. Una volta ripristinata la corrente, il programma di lavaggio prosegue. Se l'oblò resta bloccato in caso di guasto, è possibile aprirlo mediante lo sblocco di emergenza.

Prima di aprire la porta:



ATTENZIONE!
Assicurarsi che la temperatura dell'acqua e la biancheria non siano eccessive. Lasciare raffreddare, se necessario.



ATTENZIONE!
Assicurarsi che il cesto non stia ruotando. Attendere che il cesto si fermi, se necessario.



Assicurarsi che il livello dell'acqua all'interno del cesto non sia elevato. Eseguire uno scarico di emergenza, se necessario (fare riferimento alla sezione "Scarico di emergenza" nel capitolo "Pulizia e cura").

Per aprire l'oblò, procedere come segue:

1. Premere il tasto ① per spegnere l'apparecchiatura.
2. Scollegare la spina dalla presa di corrente.
3. Aprire lo sportellino del filtro.

4. Tirare l'interruttore di sblocco di emergenza verso il basso una volta. Tirarlo ancora verso il basso, tenerlo tirato e aprire l'oblò dell'apparecchiatura.

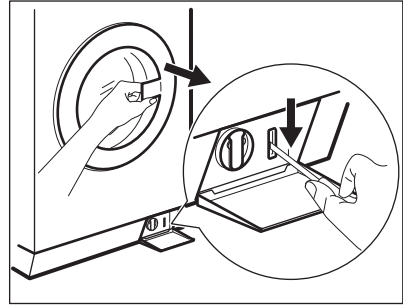

5. Estrarre la biancheria, quindi richiudere la porta.
6. Chiudere lo sportellino del filtro.

14. VALORI DI CONSUMO

14.1 Introduzione



Per informazioni dettagliate sull'etichetta energetica, vedere il sito www.theenergylabel.eu.



Il codice QR sull'etichetta energetica fornita con l'apparecchiatura riporta un link web alle informazioni correlate al funzionamento di questa apparecchiatura nella banca dati EPREL dell'UE. Conservare l'etichetta energetica come riferimento insieme al manuale d'uso e a tutti gli altri documenti forniti con questa apparecchiatura.

È possibile trovare le stesse informazioni anche in EPREL utilizzando il link <https://eprel.ec.europa.eu> e il nome del modello e il numero di prodotto che si trovano sulla targhetta dell'apparecchiatura. Fare riferimento al capitolo "Descrizione del prodotto" per la posizione della targhetta di identificazione.

14.2 Legenda

kg	Carico di biancheria.	h:mm	Durata del programma:
kWh	Consumo di energia.	°C	Temperatura nella stanza.

Litri	Consumo d'acqua.	giri/mi n	Velocità di centrifuga.
%	Umidità residua alla fine della fase di centrifuga. Maggiore è la velocità di centrifuga, maggiore è il rumore e minore è l'umidità residua.		

i I valori e la durata del programma possono variare a seconda delle diverse condizioni (ad es. temperatura ambiente, temperatura e pressione dell'acqua, dimensione del carico e tipo di biancheria, tensione di alimentazione) e anche se si modifica l'impostazione predefinita di un programma.

14.3 Conforme al regolamento UE 2019/2023 della Commissione

Eco 40-60 programma	kg	kWh	Litri	h:mm	%	°C	giri/min ¹⁾
Pieno carico	8	1.040	60	3:30	52	42	1351
Mezzo carico	4	0.680	45	2:45	52	36	1351
1/4 di carico	2	0.420	35	2:45	54	28	1351

1) Velocità massima di centrifuga.

Consumo di potenza in diverse modalità

Spento (W)	Stand-by (W)	Partenza ritardata (W)
0.05	0.05	4.00

La modalità Spento/Standby dura al massimo 15 minuti.

14.4 Programmi comuni

i Questi valori sono solo indicativi.

Programma	kg	kWh	Litri	h:mm	%	°C	giri/min ¹⁾
Cotoni ²⁾ 95 °C	8	2.79	80	2:10	52	85	1400
Cotoni 60 °C	8	1.46	70	1:35	52	52	1400

Programma	kg	kWh	Litri	h:mm	%	°C	giri/ min ¹⁾
Cotoni ³⁾ 20 °C	8	0.19	70	1:10	52	20	1400
Sintetici 40 °C	4	0.43	35	1:00	35	40	1200
Delicato ⁴⁾ 30 °C	4	0.18	50	0:50	35	30	1200
Lavaggio a mano 30 °C	2	0.28	55	0:55	30	30	1200

1) Indicatore di riferimento della velocità di centrifuga.

2) Adatto per il lavaggio di tessuti molto sporchi.

3) Adatto per il lavaggio di cotone poco sporchi.

4) Svolge anche un ciclo di lavaggio rapido per il bucato leggermente sporco.

15. CONSIDERAZIONI SULL'AMBIENTE

Riciclare i materiali con il simbolo .
Buttare l'imballaggio negli appositi contenitori per il riciclaggio. Aiutare a proteggere l'ambiente e la salute umana e a riciclare rifiuti derivanti da apparecchiature elettriche ed elettroniche.

Non smaltire le apparecchiature che riportano il simbolo  insieme ai normali rifiuti domestici. Portare il prodotto al punto di riciclaggio più vicino o contattare il comune di residenza.

CONTENIDO

- 1. INFORMACIÓN SOBRE SEGURIDAD..... 36
- 2. DESCRIPCIÓN DEL PRODUCTO..... 41
- 3. DATOS TÉCNICOS..... 43
- 4. PANEL DE MANDOS..... 45
- 5. ANTES DEL PRIMER USO..... 47
- 6. PROGRAMAS..... 47
- 7. OPCIONES..... 50
- 8. AJUSTES..... 51
- 9. USO DIARIO..... 52
- 10. CONSEJOS..... 55
- 11. MANTENIMIENTO Y LIMPIEZA..... 57
- 12. SOLUCIÓN DE PROBLEMAS..... 62
- 13. APERTURA DE EMERGENCIA DE LA PUERTA..... 65
- 14. VALORES DE CONSUMO..... 65
- 15. ASPECTOS MEDIOAMBIENTALES..... 67

PENSAMOS EN USTED

Gracias por comprar un electrodoméstico Electrolux Professional. Ha elegido un producto que lleva décadas de experiencia e innovación profesionales. Ingenioso y elegante, ha sido diseñado pensando en usted. Así pues, cada vez que lo utilice, puede tener la seguridad de que obtendrá siempre excelentes resultados.

Le damos la bienvenida a Electrolux Professional.

Visite nuestro sitio web www.electroluxprofessional.com/mypro/ para:



Obtener consejos, folletos, soluciones a problemas e información de servicio y reparación:



Registrar su producto para recibir un mejor servicio:



Comprar accesorios, artículos de consumo y piezas de recambio originales para su aparato:

ATENCIÓN AL CLIENTE Y SERVICIO

Le recomendamos que utilice recambios originales.

Cuando se ponga en contacto con nuestro Centro de servicio técnico, asegúrese de tener los siguientes datos disponibles: Modelo, código numérico del producto (PNC), número de serie.

La información se encuentra en la placa de características.



Advertencia / Precaución - Información sobre seguridad



Información general y consejos



Información relativa al medioambiente

Salvo modificaciones.

1. ⚠ INFORMACIÓN SOBRE SEGURIDAD

Antes de instalar y utilizar el aparato, lea atentamente las instrucciones facilitadas. El fabricante no se hace responsable de lesiones o daños producidos como resultado de una instalación o un uso incorrectos. Conserve siempre estas instrucciones en lugar seguro y accesible para futuras consultas.

1.1 Seguridad de niños y personas vulnerables

- Este aparato puede ser utilizado por niños de 8 años en adelante y personas cuyas capacidades físicas, sensoriales o mentales estén disminuidas o que carezcan de la experiencia y conocimientos suficientes para manejarlo, siempre que cuenten con las instrucciones o la supervisión sobre el uso del electrodoméstico de forma segura y comprendan los riesgos.
- Es necesario mantener alejados del aparato a los niños entre 3 y 8 años, así como a las personas con minusvalías importantes y complejas, salvo que estén bajo supervisión continua.
- Es necesario mantener alejados del aparato a los niños de menos de 3 años salvo que estén bajo supervisión continua.
- No deje que los niños jueguen con el aparato.
- Mantenga todo el material de embalaje fuera del alcance de los niños y deséchelo de forma adecuada.
- Mantenga los detergentes fuera del alcance de los niños.
- Mantenga a los niños y mascotas alejados del aparato cuando la puerta se encuentre abierta.
- La limpieza y mantenimiento de usuario del aparato no podrán ser realizados por niños sin supervisión.

1.2 Instalación

- Este aparato está diseñado para uso doméstico y comercial.

- Siga las instrucciones de instalación suministradas con el aparato.
- Retire todo el embalaje y los pasadores de transporte.
- Guarde los pasadores de transporte en lugar seguro. Si necesita desplazar el aparato en el futuro, debe recolocarlos para bloquear el tambor y evitar daños internos.
- Tenga cuidado al mover el aparato, porque es pesado. Utilice siempre guantes de protección y calzado cerrado.
- No instale ni utilice un aparato dañado.
- Asegúrese de que el aparato permanece estable durante el transporte.
- Asegúrese de que el aparato está desconectado de la alimentación eléctrica durante la instalación, el mantenimiento y las reparaciones, y de que no vuelve a conectarse hasta haber terminado todas las operaciones.
- No instale ni utilice el aparato si la temperatura puede ser inferior a 0°C o si está expuesto a la intemperie.
- Asegúrese de que se cumplan todas las normativas sanitarias y de seguridad cuando el aparato se instale en un entorno comercial o público.
- No instale el aparato en una plataforma móvil (p. ej. en un barco).
- El área del suelo donde se instala el aparato debe ser plana, estable, resistente al calor y limpia.
- Compruebe que el aire circula libremente entre el aparato y el suelo.
- Vigile que ninguna alfombra obstruya las aberturas de ventilación de la base (si existen).
- Ajuste las patas para disponer del espacio necesario entre el aparato y la moqueta.
- No coloque el aparato donde la puerta no se pueda abrir completamente.
- No coloque ningún recipiente bajo el aparato para recoger el agua de posibles fugas. Póngase en

contacto con el servicio técnico autorizado para asegurarse de los accesorios que puede utilizar.

1.3 Conexión eléctrica

- El aparato debe conectarse a tierra correctamente. El fabricante no se hace responsable de las consecuencias de un sistema de conexión a tierra inadecuado.
- Utilice siempre una toma con aislamiento de conexión a tierra correctamente instalada.
- Asegúrese de que los parámetros de la placa de características son compatibles con los valores eléctricos del suministro eléctrico.
- No utilice adaptadores de enchufes múltiples ni cables prolongadores.
- Asegúrese de no provocar daños en el enchufe ni en el cable de red.
- Si el cable eléctrico sufre algún daño, el fabricante, su servicio técnico autorizado o un profesional cualificado tendrán que cambiarlo para evitar riesgos.
- Conecte el enchufe a la toma de corriente únicamente cuando haya terminado la instalación. Asegúrese de tener acceso al enchufe del suministro de red una vez finalizada la instalación.
- No toque el cable de red ni el enchufe con las manos mojadas.
- No desconecte el aparato tirando del cable de conexión a la red. Tire siempre del enchufe.
- Sólo para el R.U. e Irlanda: El aparato tiene un enchufe de alimentación de 13 amperios. Si es necesario cambiar el fusible del enchufe de alimentación, utilice un fusible ASTA de 13 amperios (BS 1362).

1.4 Conexión de agua

- No provoque daños en los tubos de agua.

- El aparato debe conectarse a la toma de agua utilizando el juego nuevo de tubos que se facilita. No deben reutilizarse los tubos antiguos.
- Antes de conectar a nuevas tuberías o tuberías que no se hayan usado durante mucho tiempo, o donde se hayan realizado trabajos o se hayan conectado dispositivos nuevos (contadores de agua, por ejemplo), deje correr el agua hasta que esté limpia.
- La presión del agua (mínima y máxima) debe oscilar entre 0,5 bares (0,05 Mpa) y 10 bares (1,0 Mpa).
- Asegúrese de que no haya fugas de agua visibles durante y después del primer uso del aparato.

1.5 Uso del aparato

- No cambie las especificaciones de este aparato.
- Siga las instrucciones de seguridad del envase de detergente.
- Respete la carga máxima de 8 kg (consulte el capítulo “Tabla de programas”).
- No coloque productos inflamables o artículos mojados con productos inflamables dentro, cerca o sobre el aparato.
- Asegúrese de sacar todos los objetos metálicos de la colada.
- No toque el cristal de la puerta mientras esté en marcha un programa. El cristal puede estar caliente.

1.6 Mantenimiento y limpieza

- Antes de proceder con el mantenimiento, apague el aparato y desconecte el enchufe de la red.
- No utilice pulverizadores ni vapor de agua para limpiar el aparato.
- Limpie el aparato con un paño suave humedecido. Utilice solo detergentes neutros. No utilice productos abrasivos, estropajos duros, disolventes ni objetos metálicos.

1.7 Iluminación interna



ADVERTENCIA!

Existe riesgo de lesiones.

- Radiación de LED visible; no mire directamente al haz de luz.
- Antes de cambiar la luz interna, diríjase al servicio técnico autorizado.

1.8 Asistencia técnica

- Para reparar el aparato, póngase en contacto con el centro de servicio autorizado. Utilice solamente piezas de recambio originales.
- Tenga en cuenta que la autorreparación o la reparación no profesional puede tener consecuencias de seguridad y podría anular la garantía.
- Los siguientes repuestos estarán disponibles durante 10 años después de que el modelo se haya retirado: motor y cepillos de motor, transmisión entre el motor y el tambor, bombas, amortiguadores y muelles, tambor de lavado, araña del tambor y rodamientos de bolas relacionados, calentadores y elementos de calefacción, incluidas las bombas de calor, tuberías y equipos relacionados, incluidas las mangueras, válvulas, filtros y aquastops, placas de circuitos impresos, pantallas electrónicas, interruptores de presión, termostatos y sensores, software y firmware, incluido el software de restablecimiento, puerta, bisagra de la puerta y sellos, otros sellos, conjunto de bloqueo de la puerta, periféricos de plástico como los dosificadores de detergente. Tenga en cuenta que algunas de estas piezas de recambio solo están disponibles para los reparadores profesionales, y que no todas las piezas de recambio son relevantes para todos los modelos.
- En cuanto a la(s) bombilla(s) de este producto y las de repuesto vendidas por separado: Estas bombillas están destinadas a soportar condiciones físicas extremas en

los aparatos domésticos, como la temperatura, la vibración, la humedad, o están destinadas a señalar información sobre el estado de funcionamiento del aparato. No están destinadas a utilizarse en otras aplicaciones y no son adecuadas para la iluminación de estancias domésticas.

1.9 Eliminación

- Desconecte el aparato de la red eléctrica y del suministro de agua.
- Corte el cable eléctrico cerca del aparato y deséchelo.
- Retire el pestillo de la puerta para evitar que los niños o las mascotas queden atrapados en el tambor.

2. DESCRIPCIÓN DEL PRODUCTO

2.1 Descripción general del aparato

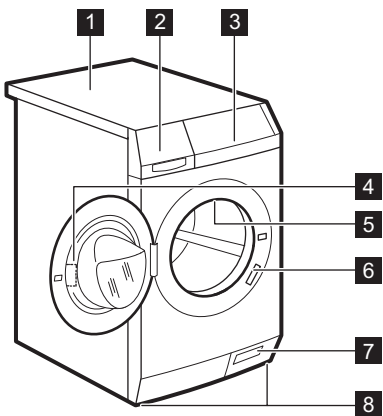

- 1 Encimera
- 2 Dosificador de detergente
- 3 Panel de control
- 4 Tirador de la puerta
- 5 Luz interna
- 6 Placa de características
- 7 Filtro de la bomba de desagüe y apertura de emergencia de la puerta
- 8 Patas para la nivelación del aparato

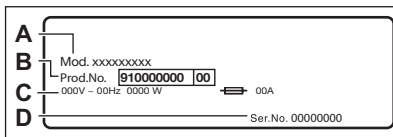

La placa de características informa sobre el nombre del modelo (A), el número del producto (B), las clasificaciones eléctricas (C) y el número de serie (D).

2.2 Accesorios

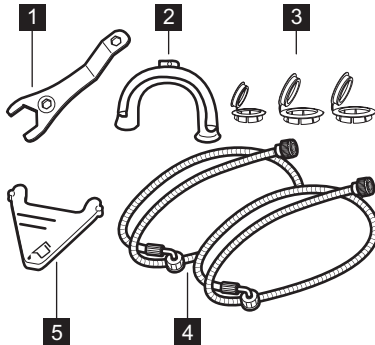

- 1 **Llave de tuercas**
Para retirar los pasadores de transporte.
- 2 **Guía de plástico del tubo**
Para conectar el tubo de desagüe en el borde de un fregadero.
- 3 **Tapones de plástico**
Para cerrar los orificios de la parte posterior del aparato tras retirar los pasadores de transporte.
- 4 **Mangueras de entrada de agua**
Para conectar el aparato a la toma de agua fría y caliente: manguera con tapón azul para agua fría y manguera con tapón rojo para agua caliente.
- 5 **Tapa para detergente líquido**
Para ralentizar el flujo de detergente líquido.

2.3 Disponible en su distribuidor autorizado



Solo los accesorios adecuados homologados por Electrolux garantizan las normas de seguridad del aparato. Si se utilizan piezas no homologadas, no se admitirá ninguna reclamación.



El kit de torre se puede utilizar únicamente con las secadoras especificadas en el folleto. Consulte el folleto adjunto.
Lea atentamente las instrucciones que se suministran con el accesorio.

Kit de torre

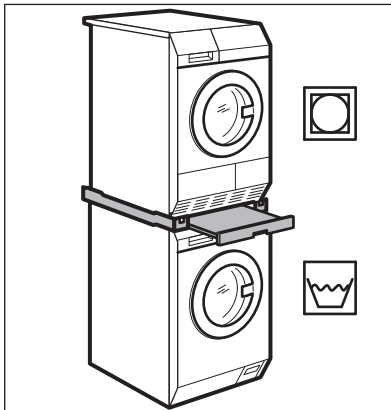

Pedestal con cajón

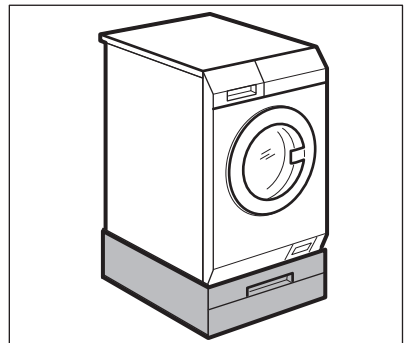

Para colocar el aparato a una altura superior que permita cargar y sacar la colada fácilmente.

El cajón se puede utilizar para almacenar la colada, p. e.: toallas, productos de limpieza, etc.

Lea atentamente las instrucciones que se suministran con el accesorio.

Kit de anclaje

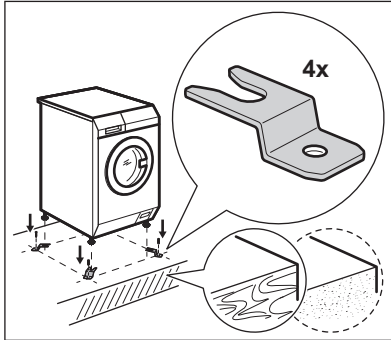

Si instala el aparato sobre una base de hormigón, debe de asegurarse de solicitar el kit de anclaje correcto.

Lea atentamente las instrucciones que se suministran con el accesorio.

Dosificador de detergente externo

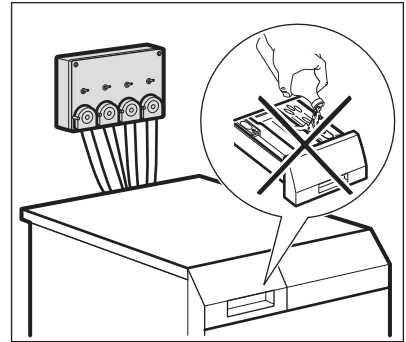

El detergente líquido puede cargarse automáticamente desde un dosificador externo.

Lea atentamente las instrucciones que se suministran con el accesorio.

3. DATOS TÉCNICOS

Dimensiones	Ancho / alto / fondo total	59.7 cm / 84.7 cm / 64.6 cm
Conexión eléctrica	Voltaje	230 V
	Energía general	2200 W
	Fusible	10 A
	Frecuencia	50 Hz
Nivel de protección contra la entrada de partículas sólidas y humedad asegurada por la tapa protectora, excepto cuando el equipo de baja tensión no tiene protección contra la humedad		IPX4
Presión del suministro de agua	Mínimo	0,5 bares (0,05 Mpa)
	Máximo	10 bares (1,0 Mpa)
Suministro de agua ¹⁾		Agua fría Agua caliente ²⁾
Carga máxima	Algodón	8 kg

Velocidad Centrífuga	Velocidad de centrifugado máxima	1351 rpm
----------------------	----------------------------------	----------

- 1) Conecte las mangueras de entrada de agua a un grifo con rosca de 3/4" pulgadas.
- 2) Asegúrese de que la temperatura del agua caliente de su sistema doméstico no sea superior a 60 °C.



El aparato también funciona conectando la única tubería de agua fría. Consulte 'Caliente y frío' en el capítulo Opciones.

3.1 Conexión eléctrica

Al final de la instalación puede conectar el enchufe de la red a la toma de corriente.

La placa de características y el capítulo 'Datos técnicos' indican los valores eléctricos necesarios. Asegúrese de que son compatibles con la fuente de alimentación de la red.

Compruebe que la instalación eléctrica de su hogar está preparada para soportar la potencia máxima necesaria y tenga también en cuenta el resto de electrodomésticos

Conecte el aparato a una toma de corriente con puesta a tierra

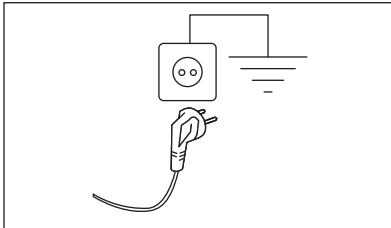

El cable de suministro eléctrico debe quedar en una posición fácilmente accesible una vez instalada la máquina

Para cualquier trabajo eléctrico necesario para la instalación de este aparato, póngase en contacto con nuestro Centro de servicio técnico autorizado.

El fabricante declina toda responsabilidad por los daños o las lesiones que puedan producirse si no se respetan las indicaciones de seguridad anteriores.

4. PANEL DE MANDOS

4.1 Descripción del panel de control

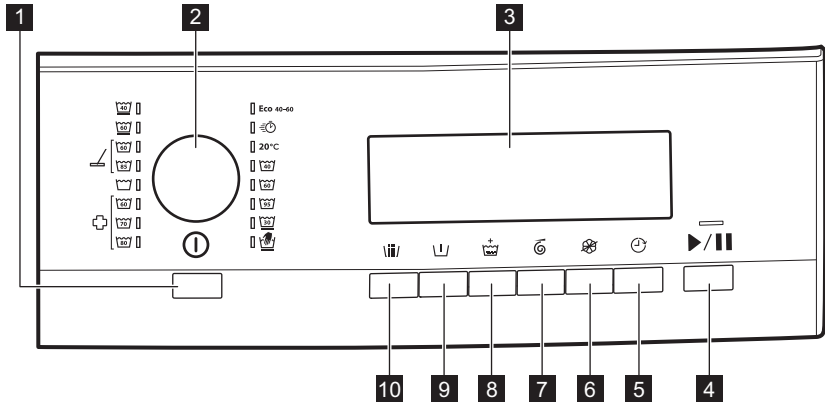





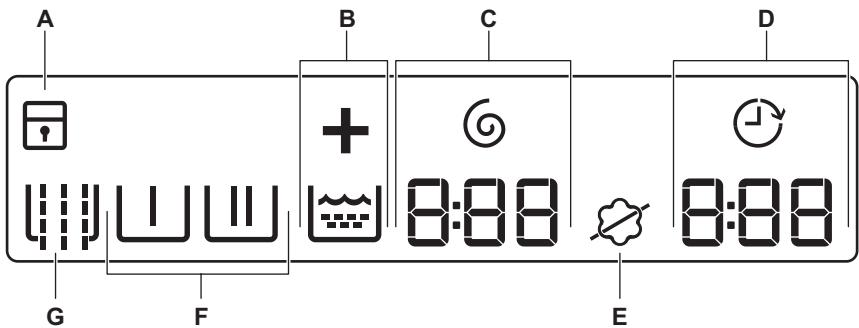











- 1** Auto Off tecla 
- 2** Mando de programas
- 3** Pantalla
- 4**  tecla 
- 5** Delay start tecla 
- 6** No softener tecla 
- 7** Spin time tecla 
- 8** Extra rinse tecla 
- 9** Pre wash tecla 
- 10** Sluice tecla 

4.2 Pantalla



La pantalla muestra:



A		El bloqueo de seguridad para niños está activado.
		El bloqueo de seguridad para niños está desactivado.
B		Símbolo Extra rinse.  es el símbolo que indica la fase de aclarado y + se ilumina cuando Extra rinse está seleccionado.
C		Indicador y símbolo Spin time. El dígito indica minutos y segundos.
D		Indicador Delay start.
		Duración del programa Cuando se inicia el programa, el tiempo se reduce a intervalos de 1 minuto. El dígito indica horas y minutos.
		Inicio diferido Cuando se pulsa el botón de inicio diferido, la pantalla muestra la hora del mismo
		Códigos de alarma Si el aparato presenta una avería, la pantalla muestra los códigos de alarma. Consulte "Solución de problemas".
		La pantalla muestra este mensaje durante unos segundos cuando: <ul style="list-style-type: none"> no se puede seleccionar una función con el programa de lavado trata de cambiar el programa de lavado cuando está en funcionamiento.
		Cuando el programa ha finalizado.
E		Símbolo de suavizante: el aparato carga suavizante normalmente.
		Símbolo No softener: el aparato no carga suavizante.
Los símbolos de la fase		
Cuando se ajusta un programa, todos los símbolos de las fases correspondientes al programa se encienden.		
Cuando empieza el programa, solo parpadea el símbolo de la fase en curso.		
Cuando la fase ha terminado, el símbolo permanece iluminado.		
F		Fase Pre wash
		Fase de lavado
		Fase de aclarado
		Fase de centrifugado







5. ANTES DEL PRIMER USO

1. Asegúrese de que se han quitado todos los pasadores de transporte.
2. Compruebe que hay conexiones de electricidad y agua disponibles.
3. Ponga 2 l de agua en el compartimento de detergente para la fase de lavado. Así se activa el sistema de desagüe.
4. Ponga una pequeña cantidad de detergente en el compartimento para la fase de lavado.
5. Ajuste e inicie un programa para algodón a la temperatura más alta sin colada. De esta forma se elimina toda la posible suciedad del tambor y de la cuba.

6. PROGRAMAS

6.1 Tabla de programas

Programa Rango de temperatura 1)	Carga máxima 2)	Descripción del programa (Tipo de carga y nivel de suciedad)
	Velocidad de centrifugado de referencia Tiempo de centrifugado	
Eco 40-60 40 °C ³⁾	8 kg 1400 rpm 540 segundos-5 segundos	Algodón blanco y algodón de colores que no destiñen. Prendas con suciedad normal. El consumo de energía disminuye y aumenta la duración del programa de lavado, lo que garantiza buenos resultados de lavado.
 Lavado en frío	4 kg 1200 rpm 120 segundos-5 segundos	Prendas de algodón y sintéticas poco sucias o que se hayan usado una sola vez.
Algodón 	8 kg 1400 rpm 360 segundos-5 segundos	Algodón blanco Suciedad normal y ligera. ⁴⁾

Programa Rango de temperatura 1)	Carga máxima 2) Velocidad de centrifugado de referencia Tiempo de centrifugado	Descripción del programa (Tipo de carga y nivel de suciedad)
Algodón 	8 kg 1400 rpm 360 segundos-5 segundos	Algodón de color Suciedad normal y ligera. 5)
Suave 	4 kg 1200 rpm 120 segundos-5 segundos	Tejidos delicados como acrílicos, viscosa y mixtos que requieren un lavado más suave. Prendas con suciedad normal o poco sucias.
Lavado a mano  	2 kg 1200 rpm 120 segundos-5 segundos	Lana lavable a máquina y a mano y otros tejidos con el símbolo "lavado a mano" ⁶⁾ .
Sintéticos 	4 kg 1200 rpm 120 segundos-5 segundos	Prendas sintéticas o de tejido mixto. Prendas con suciedad normal.
Microfibra 	8 kg 1400 rpm 240 segundos-5 segundos	Programa para mopas, prendas de trabajo y programa especial para microfibras. El programa realiza una fase de preaclarado automático.
Aclarado y extracción 	8 kg 1400 rpm 540 segundos-5 segundos	Para aclarar y centrifugar la colada. Todos los tejidos, excepto lana y tejidos muy delicados. Reduce la velocidad de centrifugado de acuerdo con el tipo de colada.

Programa Rango de temperatura 1)	Carga máxima 2) Velocidad de centrifugado de referencia Tiempo de centrifugado	Descripción del programa (Tipo de carga y nivel de suciedad)
Desinfección 	8 kg 1400 rpm 360 segundos-5 segundos	Este programa elimina los ácaros del polvo y microorganismos similares. El programa realiza una fase de prelavado automático.

- 1) Si se conecta, solo se carga agua caliente en los programas Normal Eco, Algodón, Sintéticos, Microfibra y Desinfección cuando la temperatura programada es de 40 °C o superior.
- 2) Para obtener un resultado óptimo, se recomienda utilizar la carga máxima indicada para cada programa.
- 3) De acuerdo con el Reglamento de la Comisión Europea 2019/2023, este programa a 40 °C es capaz de limpiar ropa de algodón normalmente sucia declarada lavable a 40 °C o 60 °C, junta en el mismo ciclo.



La temperatura alcanzada en la colada, la duración del programa y otros datos se encuentran en el capítulo "Valores de consumo".
Los programas más eficientes en términos de consumo de energía son generalmente aquellos que funcionan a temperaturas más bajas y con mayor duración.

- 4) Utilice un detergente con lejía.
- 5) Utilice un detergente sin lejía.
- 6) Durante este ciclo el tambor gira lentamente para garantizar el lavado suave. Podría parecer que el tambor no gira o que no lo hace correctamente, pero esto es normal para este programa.





Compatibilidad de opciones de programas

Programa	Sluice	Pre wash	Extra rinse	Spin time	No softener	Delay start
Eco 40-60		■	■	■	■	■
			■	■		■
Algodón	■	■	■	■	■	■
Suave 30 °C	■	■	■	■	■	■

Programa	Sluice	Pre wash	Extra rinse	Spin time	No softener	Delay start
Lavado a mano				■	■	■
Sintéticos 40-60 °C	■	■	■	■	■	■
Microfibra	■ 1)	■	■	■	■	■
Aclarado y extracción			■	■		■
Desinfección	■	■ 1)	■	■	■	■

1) Esta opción se ejecuta automáticamente y no se puede eliminar del programa.

Detergentes adecuados para los programas de lavado

Programa	Polvo universal ¹⁾	Líquido universal	Líquido para ropa de color	Lanas delicadas	Especial
Eco 40-60	▲	▲	▲	--	--
	--	▲	▲	--	--
Algodón	▲	▲	▲	--	--
Suave 	--	--	--	▲	▲
Lavado a mano	--	--	--	▲	▲
Sintéticos  	▲	▲	▲	--	--
Microfibra	--	--	--	--	▲
Desinfección	▲	▲	--	--	▲

1) A una temperatura superior a 60 °C se recomienda el uso de detergente en polvo.

▲ = Recomendado

-- = No recomendado

7. OPCIONES

7.1 Sluice

Pulse esta tecla y añada una fase de preaclarado sin detergente antes del lavado.

Se enciende el indicador correspondiente



7.2 Pre wash

Con esta opción, puede añadir una fase de prelavado a un programa de lavado.

Use esta opción para suciedad intensa.

Cuando se selecciona esta opción, aumenta la duración del programa.

Se enciende el indicador correspondiente



7.3 Extra rinse

Con esta opción, puede añadir algunos aclarados a un programa de lavado.

Utilice esta opción para personas alérgicas al detergente y en zonas en las que el agua sea blanda.

Se enciende el indicador correspondiente



7.4 Spin time

Con este botón puede reducir el tiempo de centrifugado. Una vez alcanzado el tiempo mínimo (5 segundos), vuelve a empezar desde el tiempo máximo.

Se enciende el indicador correspondiente



7.5 No softener

Pulse esta tecla para no cargar suavizante.

Se enciende el indicador correspondiente



Vuelva a pulsar esta tecla para cargar suavizante normalmente.

Se enciende el indicador correspondiente



7.6 Delay start

Con esta opción puede retrasar el inicio de un programa desde 30 minutos hasta 24 horas.

La pantalla muestra el indicador  correspondiente.

8. AJUSTES

8.1 Señales acústicas

Se activan las señales acústicas cuando:

- Se enciende el aparato.
- Se selecciona un programa.
- Se apaga el aparato.
- Se pulsan las teclas.
- El programa se termina.
- Se ha producido algún fallo en el aparato.

Para **desactivar/activar** las señales



acústicas, pulse  y  al mismo tiempo durante 6 segundos.





Si se desactivan las señales acústicas, siguen funcionando cuando el aparato presenta una avería.

8.2 Bloqueo niños



Con esta opción puede evitar que los niños jueguen con el panel de control.

- Para **activar/desactivar** esta opción, pulse las teclas  y  simultáneamente hasta que el

indicador correspondiente aparezca en la pantalla:

- : Bloqueo de seguridad para niños activado.
- : Bloqueo de seguridad para niños desactivado.

Puede activar esta opción:





- Después de pulsar : se bloquean las opciones y el selector de programas.
- Antes de pulsar : el aparato no se puede iniciar.



Si el aparato está conectado a una máquina de funcionamiento con monedas, el bloqueo de seguridad para niños se activa automáticamente 5 minutos después de iniciar el programa.

8.3 Aclarado extra permanente

Con esta opción puede tener de forma permanente un aclarado extra cuando ajuste un nuevo programa.

- Para activar/desactivar esta opción, pulse  y  al mismo tiempo hasta  que se ilumine/apague el indicador .

9. USO DIARIO



ADVERTENCIA!
Consulte los capítulos sobre seguridad.

9.1 Cargar la colada

1. Tire del tirador para abrir la puerta del aparato.
 2. Sacuda las prendas antes de colocarlas en el aparato.
 3. Introduzca las prendas en el tambor, una por una.
- Asegúrese de no colocar demasiada colada en el tambor.
4. Cierre la puerta.

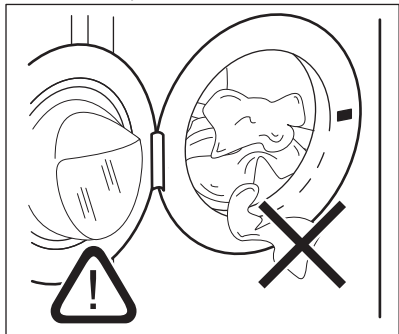

PRECAUCIÓN!

Asegúrese de que no quedan prendas enganchadas entre la puerta y el cierre. Podría provocar fugas de agua y dañar la colada.

9.2 Instalación de la tapa para detergente líquido

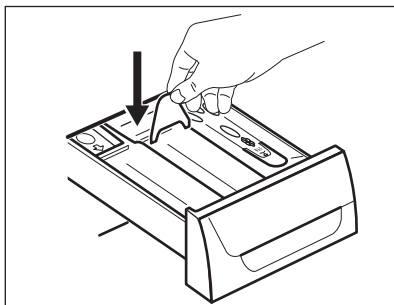

- Abra el dosificador de detergente.
- Instale la tapa para detergente líquido en el compartimento .

9.3 Uso del detergente y los aditivos

1. Dosifique el detergente y el suavizante.
2. Coloque el detergente y el suavizante en los compartimentos.
3. Cierre con cuidado el dosificador de detergente.

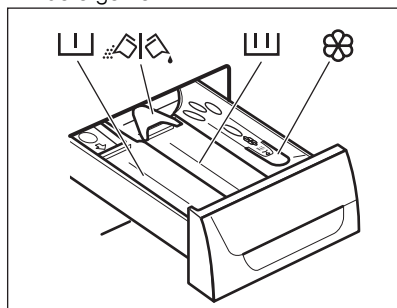





9.4 Compartimentos de detergente



PRECAUCIÓN!
Utilice sólo los detergentes especificados para lavadoras.

i Cumpla siempre las instrucciones que se encuentran en el envase de los productos de detergente.

	Compartimento de detergente para fase de prelavado.
	Compartimento de detergente para la fase de lavado.
	Compartimento para aditivos líquidos (suavizante, almidón).
	Tapa abatible para detergente líquido o en polvo.

9.5 Detergente líquido o en polvo

- Posición A para detergente en polvo (ajuste de fábrica).
- Posición B para detergente líquido.

i Cuando utilice detergente líquido:

- No utilice detergentes líquidos gelatinosos ni espesos.
- No cargue más líquido del nivel máximo.
- No ajuste la fase de prelavado.
- No utilice el inicio diferido.

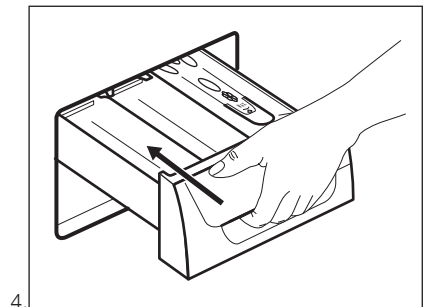
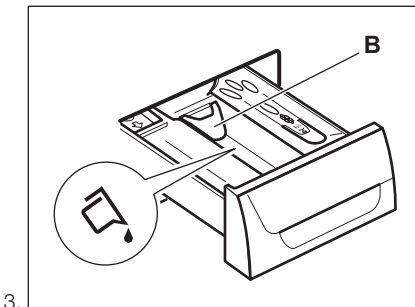
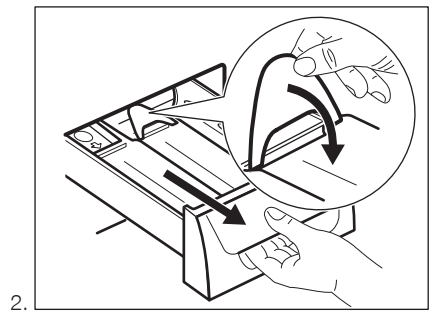
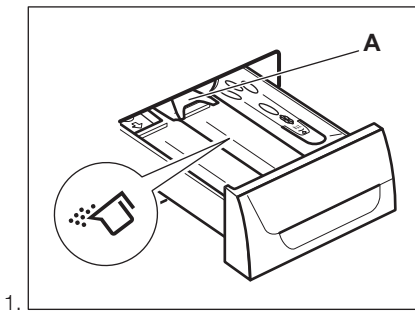

9.6 Puesta en marcha del aparato

Pulse la tecla  para encender el aparato. Se emite un tono (si está activado).

9.7 Ajuste de un programa

1. Gire el selector de programas para ajustar el programa:
 - Se ilumina el indicador de programa correspondiente. Se emite un tono (si está activado).
 - El indicador de la tecla  parpadea.
 - La pantalla muestra la duración del programa y los indicadores de las fases del programa.
2. Si fuera necesario, cambie el tiempo de centrifugado y añada las opciones disponibles. Cuando se activa una opción, se enciende el indicador de la opción ajustada.

 Si hay algo incorrecto, la pantalla muestra el mensaje **Err.**

9.8 Inicio de un programa

Pulse la tecla .

- El indicador de la tecla  deja de parpadear y permanece iluminado.
- El indicador de la fase de funcionamiento empieza a parpadear en la pantalla.
- El programa se inicia y la puerta se bloquea.
- La bomba de desagüe puede funcionar un momento cuando el aparato llena agua.

 Después de unos 15 minutos del inicio del programa:



- El aparato puede ajustar la duración del programa automáticamente según la carga de colada.
- La pantalla muestra el nuevo tiempo restante.



9.9 Inicio de un programa con el inicio diferido

1. Pulse Delay start repetidamente hasta que la pantalla muestre el retardo que desee ajustar.

Se enciende en la pantalla el indicador correspondiente .



2. Pulse :
 - El aparato inicia la cuenta atrás.
 - El programa de lavado se pone en marcha de forma automática cuando termina la cuenta atrás.

 Puede cancelar o cambiar el ajuste del inicio diferido antes de pulsar . Para cancelar el inicio diferido:

- Pulse  para dejar el aparato en pausa.
- Pulse Delay start hasta que la pantalla muestre .
- Pulse  de nuevo para iniciar el programa inmediatamente.

9.10 Cancelación del inicio diferido

Para cancelar el inicio diferido:

1. Pulse la tecla  para dejar el aparato en pausa. El indicador correspondiente parpadea.
2. Pulse la tecla Delay start repetidamente hasta que la pantalla muestre .
3. Pulse la tecla  de nuevo para iniciar el programa inmediatamente.

9.11 Interrupción de un programa y cambio de las opciones

Puede cambiar únicamente algunas opciones antes de usarlas.

1. Pulse . El indicador parpadea.
2. Cambie las opciones.

3. Vuelva a pulsar .
El programa continúa.

 Si el aparato está conectado a una máquina de funcionamiento con monedas, se puede interrumpir un programa solo 5 minutos después de iniciarse. Transcurrido este tiempo, se activa automáticamente el bloqueo de seguridad para niños.

9.12 Cancelación de un programa en curso

1. Pulse la tecla  unos segundos para cancelar el programa y apagar el aparato.

 **ADVERTENCIA!**
Si el aparato ya ha cargado agua, la puerta permanece bloqueada.

2. Vuelva a pulsar la misma tecla para encender el aparato. Ahora puede elegir un nuevo programa de lavado.

 Antes de empezar un nuevo programa, el aparato podría drenar el agua. En este caso, asegúrese de que queda detergente en el compartimento, de lo contrario, rellénelo.

9.13 Al final del programa

El aparato se para automáticamente.

10. CONSEJOS

 **ADVERTENCIA!**
Consulte los capítulos sobre seguridad.

10.1 Carga de la colada

- Divida la colada en: blanco, de color, sintéticos, delicados y lana.
- Siga las instrucciones de lavado que figuran en las etiquetas de las prendas.
- No lave juntas las prendas blancas y de color.

Se enciende  en la pantalla.



El indicador de la tecla  se apaga.

La puerta se desbloquea.

1. Abra la puerta.
2. Retire la colada del aparato. Asegúrese de que el tambor está totalmente vacío.
3. Cierre la llave de paso.
4. Pulse la tecla  durante unos segundos para apagar el aparato. Deje la puerta entreabierta para evitar la formación de moho y olores desagradables.

9.14 Opción DESCONEXIÓN AUTOMÁTICA

La opción DESCONEXIÓN AUTOMÁTICA apaga automáticamente el aparato para reducir el consumo de energía cuando:

- No se utiliza el aparato durante 5 minutos antes de pulsar la tecla .
Pulse la tecla  para encender el aparato de nuevo.
- Transcurridos 5 minutos desde el final del programa de lavado
Pulse la tecla  para encender el aparato de nuevo.
La pantalla muestra el final del último programa seleccionado.
Gire el selector de programas para ajustar un nuevo ciclo.

- Algunas prendas de color pueden desteñir en el primer lavado. Se recomienda lavarlas por separado las primeras veces.
- Lave del revés las prendas de varias capas, de lana y con motivos pintados.
- Lave y trate previamente las manchas difíciles con un detergente adecuado antes de introducir las prendas en el tambor.
- Tenga cuidado con las cortinas. Retire los ganchos y coloque las cortinas en

una bolsa de lavado o funda de almohada.

- No lave prendas sin dobladillos o desgarradas. Introduzca en una bolsa de lavado las prendas pequeñas y delicadas (p. ej. sujetadores con aros, cinturones, medias, cordones, cintas, etc.).

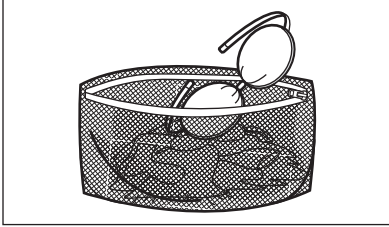

- Una carga muy pequeña puede provocar problemas de desequilibrio en la fase de centrifugado y conllevar vibraciones excesivas. Si esto ocurre:
 - interrumpa el programa y abra la puerta (consulte el capítulo "Uso diario");
 - redistribuya manualmente la carga para que las prendas estén espaciadas de manera uniforme por la cuba;
 - pulse el botón . La fase de centrifugado continúa.
- Abotone las fundas de almohada y cierre las cremalleras, ganchos y broches. Ate las correas, cordones, cordones, cintas y cualquier otro elemento suelto.
- Vacíe los bolsillos y desdoble las prendas.

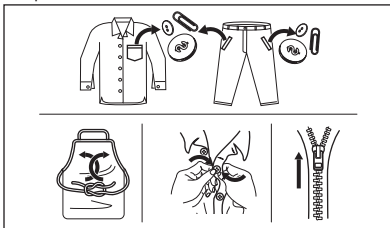

10.2 Manchas difíciles

Para algunas manchas, el agua y el detergente no son suficientes.

Se recomienda tratar previamente estas manchas antes de colocar las prendas en el aparato.

Existen quitamanchas especiales. Utilice el quitamanchas especial adecuado al tipo de mancha y tejido.

No rocíe quitamanchas en las prendas cerca del aparato, ya que es corrosivo para las piezas de plástico.



10.3 Tipo y cantidad de detergente.

La elección del detergente y las cantidades adecuadas no solo afectan al rendimiento de lavado sino que además protegen el entorno y evitan vertidos:

- Utilice solo detergentes y otros tratamientos especialmente fabricados para lavadoras: Primero, siga estas reglas genéricas:
 - detergente en polvo para todo tipo de prendas, salvo las delicadas. Son preferibles los detergentes en polvo con lejía para ropa blanca y programas de higiene.
 - detergente líquido para todo tipo de tejidos o especial para lana, preferiblemente para programas de lavado a baja temperatura (60 °C máx.).
- La elección y la cantidad de detergente dependerá de: el tipo de tejido (delicados, lana, algodón, etc.), el color de la ropa, el tamaño de la carga, el grado de suciedad, la temperatura de lavado y la dureza del agua utilizada.
- Siga las instrucciones que encontrará en el envase de los detergentes o de otros tratamientos sin superar el nivel máximo indicado (**MAX**).
- No mezcle diferentes tipos de detergentes.
- Use menos detergente en los casos siguientes:
 - si la lavadora tiene poca carga
 - si la ropa no está muy sucia

- hay gran cantidad de espuma durante el lavado.
- Cuando utilice tabletas o bolsitas de detergente, colóquelas siempre dentro del tambor, no en el dispensador de detergente.

La falta de detergente puede causar:

- resultados del lavado no satisfactorios,
- que la colada se vuelva gris,
- prendas grasientas.
- moho en el aparato.

El exceso de detergente puede provocar:

- espuma jabonosa
- efecto de lavado reducido,
- aclarado inadecuado.
- un mayor impacto para el medio ambiente.

10.4 Consejos ecológicos

A continuación ofrecemos algunos consejos para ahorrar agua y energía y ayudar a proteger el medio ambiente:

- La ropa que no esté demasiado sucia se puede lavar con un programa sin prelavado a fin de ahorrar detergente, agua y tiempo (y proteger el medio ambiente).
- Cargar el aparato a la capacidad máxima indicada para cada programa ayuda a reducir el consumo de energía y agua.

- Con un tratamiento previo adecuado es posible eliminar manchas y suciedad moderada, de manera que la ropa se pueda lavar a menos temperatura.
- Para utilizar la cantidad correcta de detergente, consulte la cantidad recomendada por el fabricante del detergente y compruebe la dureza del agua de su sistema doméstico. Consulte "Dureza del agua".
- Ajuste la máxima velocidad de centrifugado posible para el programa de lavado seleccionado antes de secar su ropa en una secadora. ¡Así ahorrará energía durante el secado!

10.5 Dureza del agua

Si la dureza del agua de su zona es alta o moderada, se recomienda usar un descalcificador de agua para lavadoras. En las zonas en las que la dureza del agua sea baja, no es necesario utilizar un descalcificador.

Póngase en comunicación con las autoridades correspondientes para conocer la dureza del agua de su zona.

Utilice la cantidad correcta de descalcificador. Siga las instrucciones que encontrará en el envase del producto.

11. MANTENIMIENTO Y LIMPIEZA



ADVERTENCIA!

Consulte los capítulos sobre seguridad.

11.1 Programa de limpieza periódica

La limpieza periódica ayuda a prolongar la vida útil de su aparato.

Después de cada ciclo, mantenga la puerta y el dosificador de detergente ligeramente entreabiertos para que circule el aire y se seque la humedad del interior del aparato: esto evitará el moho y los olores.

Si el aparato no se utiliza durante mucho tiempo: cierre el grifo de agua y desenchufe el aparato.

Programa indicativo de limpieza periódica:

Descalcificación	Dos veces al año
Lavado de mantenimiento	Una vez al mes
Limpieza de la junta de la puerta	Cada dos meses
Limpieza del tambor	Cada dos meses
Limpieza del dosificador de detergente	Cada dos meses
Limpieza del filtro de la bomba de desagüe	Dos veces al año

Limpieza del tubo de entrada y el filtro de la válvula	Dos veces al año
--	------------------

Los siguientes párrafos explican cómo debe limpiarse cada elemento.

11.2 Eliminación de objetos extraños

i Asegúrese de que los bolsillos estén vacíos y que todos los elementos sueltos estén atados antes de ejecutar su ciclo. Consulte "Carga de la colada" en "Consejos".

Retire cualquier objeto extraño (como clips metálicos, botones, monedas, etc.) que pueda encontrar en el sello de la puerta, los filtros y el tambor. Consulte los párrafos "Junta de la puerta con trampa de doble labio", "Limpieza del tambor", "Limpieza de la bomba de desagüe" y "Limpieza del filtro del tubo de entrada y el filtro de la válvula". Si es necesario, póngase en contacto con el Centro de servicio técnico.

11.3 Limpieza del exterior

Limpie el aparato solo con agua templada y jabón. Seque completamente todas las superficies. No utilice un estropajo o cualquier otro material que pueda rayar.



PRECAUCIÓN!

No utilice alcohol, disolventes ni otros productos químicos.



PRECAUCIÓN!

No limpie las superficies metálicas con detergentes a base de cloro.

11.4 Descalcif

Si la dureza del agua de su zona es alta o moderada, se recomienda usar un descalcificador de agua para lavadoras.

Examine periódicamente el tambor para evitar la formación de cal y partículas de óxido.

Para eliminar partículas de oxidación, utilice productos especiales para máquinas. Hágalo de forma separada del lavado de la colada.



Siga siempre las instrucciones que encontrará en el envase del producto.

11.5 Lavado de mantenimiento

Con los programas a baja temperatura, es posible que quede algo de detergente en el tambor. Realice un lavado de mantenimiento periódicamente. Proceda de la siguiente manera:

- Saque todas las prendas del tambor.
- Seleccione el programa de algodón con la temperatura más alta y utilice una pequeña cantidad de detergente.

11.6 Junta de estanqueidad de la puerta

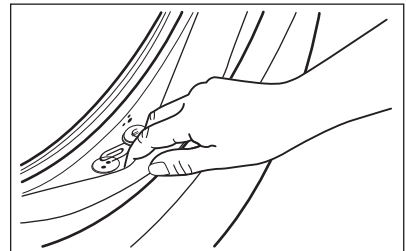

Examine periódicamente la junta y extraiga todos los objetos de la pieza interior.

11.7 Limpieza del tambor

Examine periódicamente el tambor para evitar la formación de cal y partículas de óxido. Utilice únicamente productos especiales para eliminar las partículas de óxido del tambor.

Le sugerimos que:

1. Limpie el tambor con un producto especial para acero inoxidable.
2. Inicie un programa corto para algodón a la temperatura máxima con una pequeña cantidad de detergente.

11.8 Limpieza del dosificador de detergente

1.

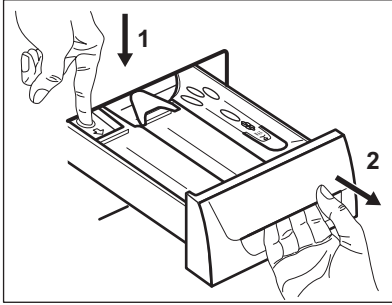

2.

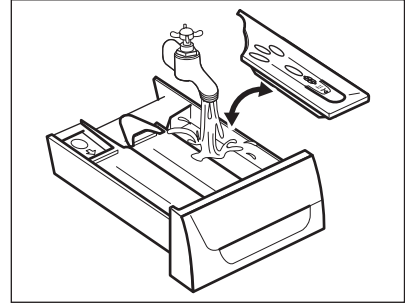

3.

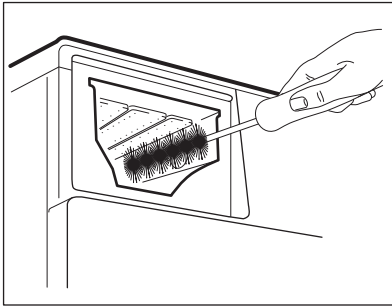

4.

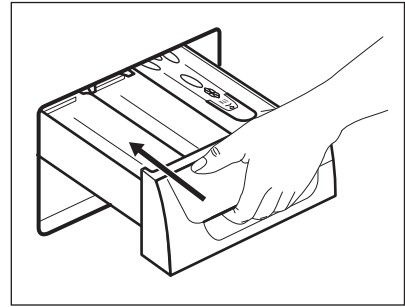

11.9 Limpieza del filtro de desagüe



No limpie el filtro si el agua del aparato está caliente.



Examine periódicamente el filtro de desagüe y asegúrese de que está limpio.



Repita los pasos 2 y 3 hasta que deje de salir agua.

1.

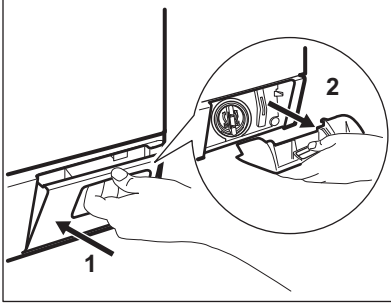

2.

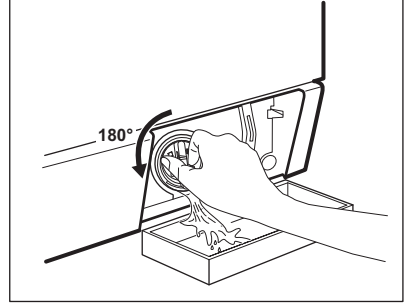

3.

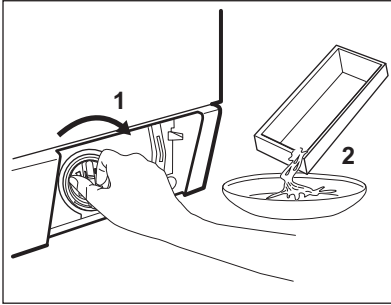

4.

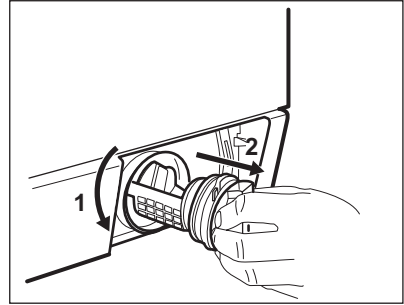

5.

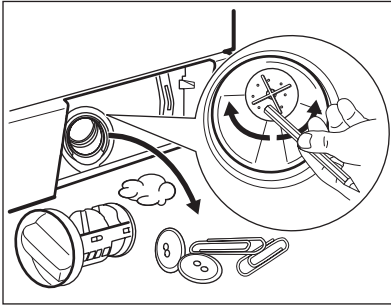

6.

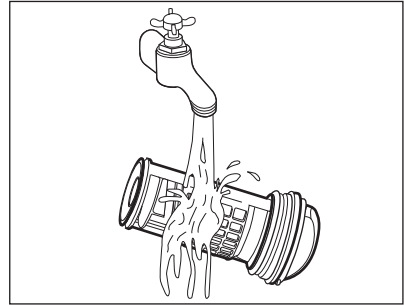

7.

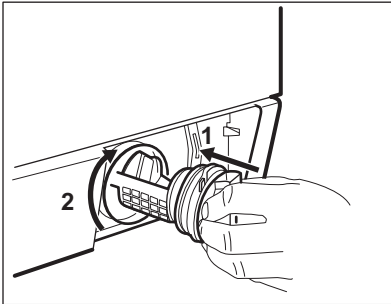

8.

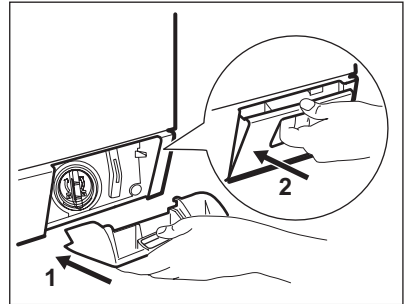

11.10 Limpieza de los tubos de entrada y los filtros de la válvula

Limpie periódicamente las mangueras de entrada de agua (fría y caliente) y los filtros de la válvula.

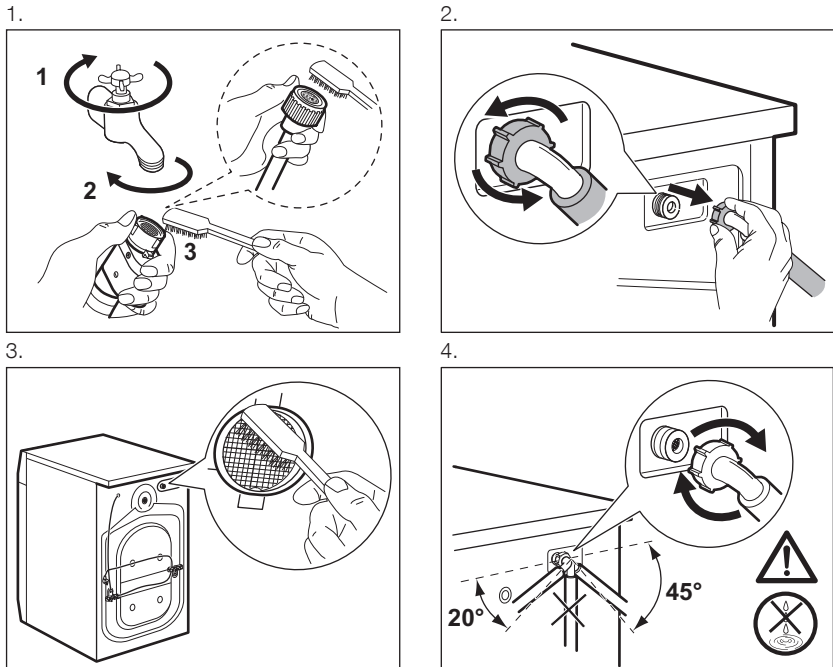

11.11 Desagüe de emergencia

Debido a una avería, el aparato no puede desaguar.

Si esto ocurre, realice los pasos (1) a (9) del apartado "Limpieza del filtro de desagüe". Limpie la bomba si fuera necesario.

Cuando se desagua con el procedimiento de drenaje de emergencia, se debe activar de nuevo el sistema de desagüe:

1. Cuando se desagua con el procedimiento de drenaje de emergencia, se debe activar de nuevo el sistema de desagüe: Eche 2 litros de agua en el compartimento de lavado principal del dosificador de detergente.
2. Inicie el programa para desaguar.

11.12 Medidas anticongelación

Si el aparato está instalado en una zona donde la temperatura puede llegar a ser inferior a 0°C, retire el agua restante del tubo de entrada y la bomba de desagüe.

1. Desenchufe el aparato de la toma de red.
2. Cierre la toma de agua.
3. Coloque los dos extremos del tubo de entrada en un recipiente y deje que salga el agua.
4. Vacíe la bomba de descarga. Consulte el procedimiento de desagüe de emergencia.
5. Cuando la bomba esté vacía, coloque de nuevo la manguera.

**ADVERTENCIA!**

Asegúrese de que la temperatura es superior a 0°C antes de usar de nuevo el aparato.
El fabricante no se hace responsable de los daños derivados de las bajas temperaturas.

12. SOLUCIÓN DE PROBLEMAS

**ADVERTENCIA!**

Consulte los capítulos sobre seguridad.

12.1 Códigos de alarma y posibles fallos

El aparato no se pone en marcha o se detiene durante su funcionamiento. Primero, intente buscar una solución al problema (consulte las tablas).

**ADVERTENCIA!**

Desenchufe el aparato antes de realizar cualquier comprobación.

Con algunos problemas, la pantalla muestra un código de alarma y puede que el botón  parpadee continuamente:

Problema	Posible solución
E 10 El aparato no carga agua correctamente.	<ul style="list-style-type: none"> • Compruebe que el grifo esté abierto. • Asegúrese de que la presión del suministro de agua no es demasiado baja. Para esta información, póngase en contacto con la empresa local de suministro de agua. • Compruebe que el grifo no esté obstruido. • Compruebe que los filtros de las mangueras de entrada y los filtros de las válvulas no estén obstruidos. Consulte "Mantenimiento y limpieza". • Compruebe que las mangueras de entrada de agua no estén dobladas, dañadas ni retorcidas. • Compruebe que las mangueras de entrada de agua están conectadas correctamente.

<p>E20 El aparato no desagua.</p>	<ul style="list-style-type: none"> • Compruebe que el desagüe no esté obstruido. • Compruebe que la manguera de desagüe no esté doblada ni retorcida. • Compruebe que el filtro de desagüe no esté obstruido. Limpie el filtro si fuera necesario. Consulte "Mantenimiento y limpieza". • Compruebe que la manguera de desagüe esté conectada correctamente. • Ajuste el programa de descarga si selecciona un programa sin fase de desagüe. • Ajuste el programa de descarga si selecciona una opción que termina con agua en la cuba.
<p>E40 La puerta del aparato está abierta o no está bien cerrada.</p>	<ul style="list-style-type: none"> • Compruebe que la puerta se ha cerrado correctamente.
<p>E91 Fallo interno. No hay comunicación entre los elementos electrónicos del aparato.</p>	<ul style="list-style-type: none"> • El programa no ha terminado correctamente o el aparato se ha apagado demasiado pronto. Apague y encienda el aparato. • Si el código de alarma vuelve a aparecer, póngase en contacto con el Centro de servicio técnico.
<p>EKO La corriente eléctrica es inestable.</p>	<ul style="list-style-type: none"> • Espere hasta que la corriente eléctrica se estabilice.

Si la pantalla muestra otros códigos de alarma, apague y encienda el aparato. Si el problema continúa, póngase en contacto con el Centro de servicio técnico.

En caso de que haya algún problema con la lavadora, consulte la siguiente tabla para ver las posibles soluciones.

Problema	Posible solución
<p>El programa no se inicia.</p>	<ul style="list-style-type: none"> • Compruebe que el enchufe esté conectado a la toma de corriente. • Compruebe que la puerta del aparato esté cerrada. • Compruebe que no haya ningún fusible dañado en la caja de fusibles. • Asegúrese de haber pulsado . • Si se ha ajustado el inicio diferido, cancele el ajuste o espere hasta el final de la cuenta atrás. • Desactive la función de bloqueo de seguridad para niños si está activada. • Compruebe la oposición del mando en el programa seleccionado.
<p>El aparato se llena de agua y desagua inmediatamente.</p>	<ul style="list-style-type: none"> • Compruebe que la manguera de desagüe esté en la posición correcta. Es posible que la manguera esté demasiado baja. Consulte las "instrucciones de instalación".

Problema	Posible solución
La fase de centrifugado no funciona o el ciclo de lavado dura más de lo normal.	<ul style="list-style-type: none"> • Compruebe que el filtro de desagüe no esté obstruido. Limpie el filtro si fuera necesario. Consulte "Mantenimiento y limpieza". • Ajuste manualmente las prendas en la cuba e inicie de nuevo la fase de centrifugado. Este problema puede deberse a problemas de equilibrio.
Hay agua en el suelo.	<ul style="list-style-type: none"> • Compruebe que los acoplamientos de los tubos de agua estén bien apretados y de que no hay fugas de agua. • Compruebe que la manguera de entrada de agua y la manguera de desagüe no estén dañados. • Asegúrese de utilizar el detergente adecuado y la cantidad correcta.
No se puede abrir la puerta del aparato.	<ul style="list-style-type: none"> • Compruebe que no se ha seleccionado un programa de lavado que termine con agua en la cuba. • Compruebe que el programa de lavado ha finalizado.
El aparato produce un ruido extraño y vibra.	<ul style="list-style-type: none"> • Compruebe que el aparato esté correctamente nivelado. Consulte las "instrucciones de instalación". • Compruebe que se hayan quitado el embalaje y los pasadores de transporte. Consulte las "instrucciones de instalación". • Añada más colada en el tambor. Es posible que la carga sea demasiado pequeña.
El ciclo es más corto que el tiempo mostrado.	<ul style="list-style-type: none"> • El aparato calcula un nuevo tiempo en función de la carga.
Los resultados de lavado no son satisfactorios.	<ul style="list-style-type: none"> • Aumente la cantidad de detergente o utilice otro. • Utilice productos especiales para eliminar las manchas difíciles antes de lavar la colada. • Asegúrese de poner la temperatura correcta. • Reduzca la carga de colada.
Demasiada espuma en el tambor durante el ciclo de lavado.	<ul style="list-style-type: none"> • Reduzca la cantidad de detergente.
Después del ciclo de lavado, hay restos de detergente en el dosificador.	<ul style="list-style-type: none"> • Compruebe que la tapa esté en la posición correcta (hacia ARRIBA para el detergente en polvo, hacia ABAJO para el detergente líquido). • Compruebe que usa el dosificador de detergente según las indicaciones de este manual del usuario.
La luz del tambor no se enciende.	<ul style="list-style-type: none"> • Compruebe que la luz LED no está quemada. Si desea cambiarlo, póngase en contacto con el Centro de servicio técnico.

Una vez finalizada la revisión, encienda el aparato. El programa continuará a partir del punto en que se haya interrumpido. Si el problema se vuelve a producir, póngase en contacto con el Centro de servicio técnico. Los datos que necesita para el Centro de servicio técnico se encuentran en la placa de características.

13. APERTURA DE EMERGENCIA DE LA PUERTA

En caso de fallo de alimentación o de fallo del aparato, la puerta del aparato permanece cerrada. El programa de lavado continúa cuando se restablece la alimentación. Si la puerta permanece bloqueada en caso de fallo, es posible abrirla usando la característica de desbloqueo de emergencia.

Antes de abrir la puerta:



PRECAUCIÓN!
Asegúrese de que la temperatura del agua y la colada no estén calientes. Espere hasta que se enfríen, si fuera necesario.



PRECAUCIÓN!
Asegúrese de que el tambor no esté girando. Espere hasta que el tambor deje de girar, si fuera necesario.



Asegúrese de que el nivel de agua dentro del tambor no sea demasiado alto. Proceda con un desagüe de emergencia, si fuera necesario (consulte "Desagüe de emergencia" en el capítulo "Mantenimiento y limpieza").

Para abrir la puerta, proceda de la siguiente manera:

1. Pulse la tecla ① para apagar el aparato.
2. Desenchufe el aparato de la toma de red.
3. Abra la tapa abatible del filtro.
4. Tire del desbloqueo de emergencia hacia abajo una vez. Baje el desbloqueo una vez más, manténgalo en tensión y mientras tanto, abra la puerta del aparato.

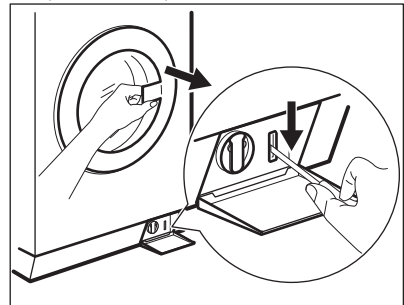

5. Saque la colada y cierre la puerta del aparato.
6. Cierre la tapa abatible del filtro.

14. VALORES DE CONSUMO

14.1 Introducción



Consulte el enlace www.theenergylabel.eu para información detallada sobre la etiqueta energética.



El código QR de la etiqueta energética suministrada con el aparato proporciona un enlace web a la información relacionada con el rendimiento del aparato en la base de datos de EU EPREL. Guarde la etiqueta de energía como referencia junto con el manual de usuario y todos los demás documentos que se proporcionan con este aparato. También puede encontrar la misma información en EPREL utilizando el enlace <https://eprel.ec.europa.eu> y el nombre del modelo y el número de producto que se encuentra en la placa de características del aparato. Consulte el capítulo "Descripción del producto" para conocer la posición de la placa de características.

14.2 Leyenda

kg	Carga de la colada.	h:mm	Duración del programa.
kWh	Consumo de energía.	°C	Temperatura en la lavandería.
Litros	Consumo de agua.	rpm	Velocidad de centrifugado.
%	Humedad restante al finalizar la fase de centrifugado. Cuanto más alta es la velocidad de giro, más alto es el ruido y más baja es la humedad restante.		



Los valores y la duración del programa pueden variar dependiendo de las diferentes condiciones (por ejemplo, temperatura ambiente, temperatura y presión del agua, tamaño de la carga y tipo de ropa, tensión de alimentación) y también si se cambia el ajuste predeterminado de un programa.

14.3 Según el Reglamento de la Comisión UE 2019/2023

Eco 40-60Programa	kg	kWh	Litros	h:mm	%	°C	rpm ¹⁾
Carga completa	8	1.040	60	3:30	52	42	1351
Media carga	4	0.680	45	2:45	52	36	1351
Cuarto de carga	2	0.420	35	2:45	54	28	1351

¹⁾ Velocidad de centrifugado máxima.

Consumo de energía en diferentes modos

Apagado (W)	Espera (W)	Inicio diferido (W)
0.05	0.05	4.00
El tiempo para el modo Apagado/Espera es de 15 minutos como máximo.		

14.4 Programas comunes

 Estos valores son solo indicativos.

Programa	kg	kWh	Litros	h:mm	%	°C	rpm 1)
Algodón ²⁾ 95 °C	8	2.79	80	2:10	52	85	1400
Algodón 60 °C	8	1.46	70	1:35	52	52	1400
Algodón ³⁾ 20 °C	8	0.19	70	1:10	52	20	1400
Sintéticos 40 °C	4	0.43	35	1:00	35	40	1200
Suave ⁴⁾ 30 °C	4	0.18	50	0:50	35	30	1200
Lavado a mano 30 °C	2	0.28	55	0:55	30	30	1200

- 1) Indicador de referencia de la velocidad de giro.
- 2) Adecuado para el lavado de tejidos muy sucios.
- 3) Adecuado para el lavado de ropa de algodón ligeramente sucia.
- 4) También funciona como un ciclo de lavado rápido para ropa ligeramente sucia.

15. ASPECTOS MEDIOAMBIENTALES

Recicle los materiales con el símbolo . Coloque el material de embalaje en los contenedores adecuados para su reciclaje. Ayude a proteger el medio ambiente y la salud pública, así como a reciclar residuos de aparatos eléctricos y

electrónicos. No deseche los aparatos marcados con el símbolo  junto con los residuos domésticos. Lleve el producto a su centro de reciclaje local o póngase en contacto con su oficina municipal.



Electrolux Professional S.p.A.
Viale Treviso, 15 -33170 Pordenone
Italy

www.electroluxprofessional.com/mypro/